

MAFFIUS

MAFFIUS, een min of meer regelmatig uitkomend
informatie- en opiniebulletin van de universiteit te maastricht

Maffius no 3

3e jaargang, maart 1977

INHOUDSOPGAVE.

pag.

- 1- Aan de redactie.
- 2- Naschrift.
- 4- In de kijker.
- 10- De oude vrijgestelden.
- 13- Studenteneklesia.
- 15- O & W personeels-sporttoernooi.
- 17- Verhuisbericht.
- 21- Korte berichten.
- 22- Wie Wat Waar.
- 23- Zoeklicht op onderzoek.
- 24- Gerard's verdriet.
- 26- KOKO Gruis.
- 27- Van Binnen Uit.
- 28- Pop - agenda.

BLAUN

in de
kijker.

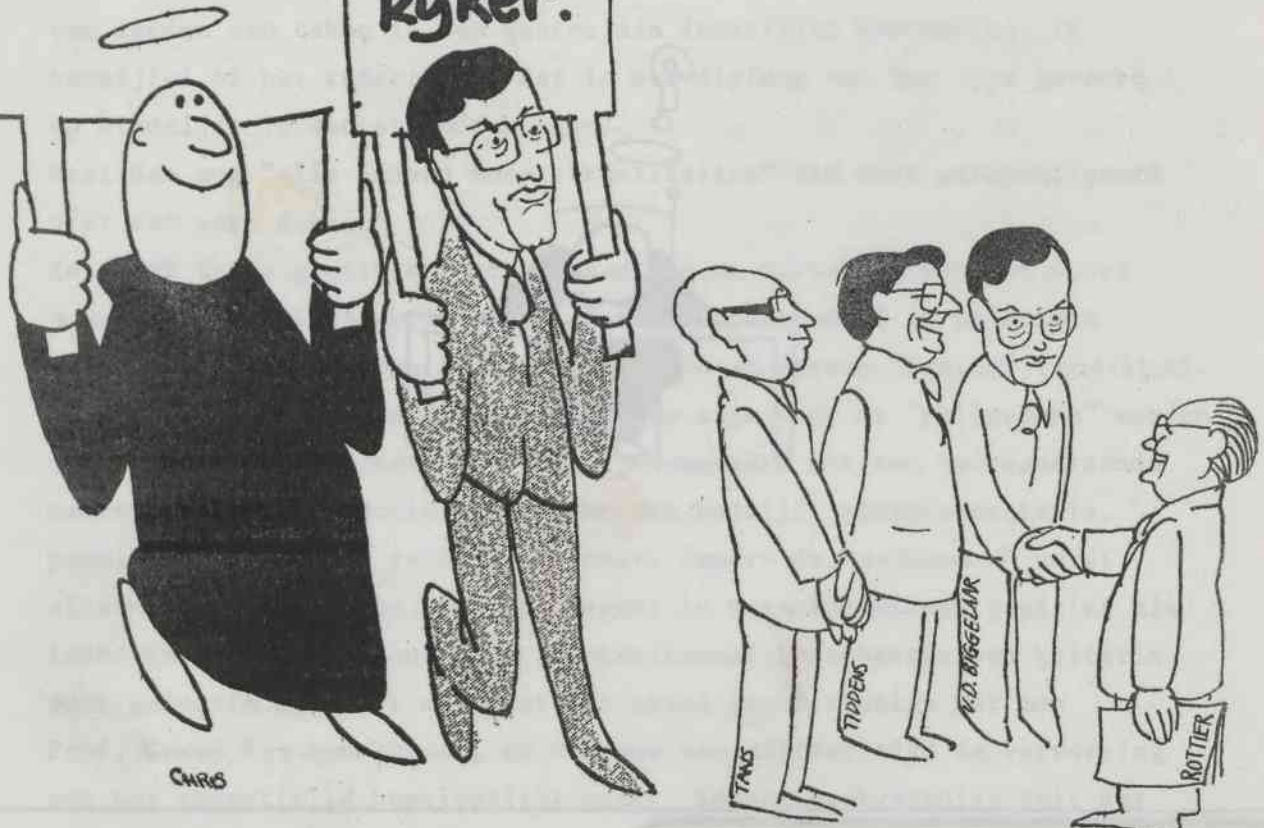

redactieleden Maffius

Hans Hagen

Vijverdal

REDACTIEADRES

Inge Dauphin, Vijverdal

Puck Muller

Wim Hermens

Biomedisch Centrum

Vijverdalseweg 1, 043 - 841777,
tst 2136.

Marijke Niemann

Henk Schmidt

Hoofdgebouw

Jaap Zuidweg

Henny Peltenburg

Studenten

Inge Dauphin

Chris Voskamp

Joep Offermans

Redactiesecretaresse

Lay Out

Adviseur

van de redactie

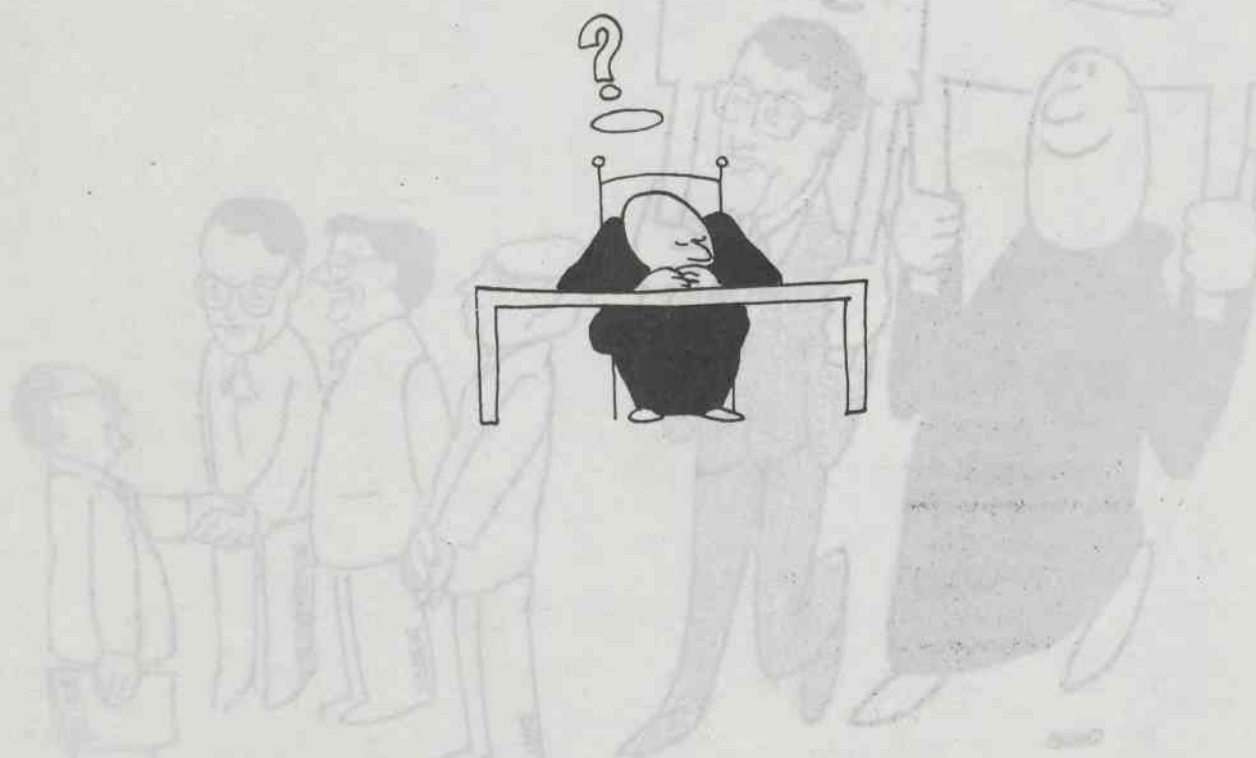

Niets uit deze uitgave mag worden verveelvoudigd en/of openbaar gemaakt door middel van druk, fotocopie, microfilm of op welke andere wijze dan ook zonder voorafgaande schriftelijke toestemming van de redactie.

Sluitingsdatum kopij no 4:23 maart

Aan de redactie.

Bij het lezen van Maffius no. 2, 1977 wordt men aangenaam verrast omdat de lezer hier geconfronteerd wordt met het feit dat meer dan 2000 jaar gedocumenteerde beschaving niet ongemerkt aan de redactie voorbij is gegaan. Immers op pagina 1 wordt de Politeia gequoteerd, waarmedezelfde auteur op pagina 16 probeert een dialoog op te bouwen die naar men aanneemt - gezien de begeleidende foto - eveneens een afgeleide is van Plato.

Allereerst worden de kenmerken van "wetenschappers" beschreven waarbij het redactielid het woord φιλοσοφος arbitrair vertaalt met "wetenschapper" (anno 1977); vervolgens worden sommigen "op de hogere posities" van de RUL vergeleken met de door Plato gekarakteriseerde φιλοσοφος

Het kan de lezer niet ontgaan dat één van die hogere functionarissen Prof. Greep is, en evenmin dat het redactielid hem met behulp van Plato gewogen heeft en te licht bevonden, maar het redactielid kan Prof. Greep toch niet kwaliteiten van "intelligentie, geheugen, grootmoedigheid, waarheidsliefde en innerlijke beschaving" ontzeggen, of het moest zijn dat het organiseren van "de roulette" ten behoeve van derden een teken is van gebrek aan innerlijke beschaving. Ik betwijfel of het redactielid dat in een dialoog van het type gevoerd op bladzijde 16 kan staande houden.

Rest dan nog "alle andere morele kwaliteiten" die niet gespecificeerd niet ter zake doen.

Zelf heb ik de grootste moeite gehad met de vertaling van het woord φιλοσοφος (philosooph?) vooral waar Plato dit woord in politieke termen gebruikt: de "philosooph" (φιλοσοφος) versus "koning" (βασιλευς). Immers die kwaliteiten die een vereiste zijn voor de "philosooph" worden door de gemeenschap zelden of niet gehonoreerd met een vooraanstaande maatschappelijke functie: directeur van bedrijf, staatssecretaris, premier, "koning" of zelfs hoogleraar. Immers de "φιλοσοφος" wordt alleen gekozen (wegens kans op slagen) in hoge executieve posities als iedereen lokaal, nationaal en internationaal bovenbeschreven criteria voor selectie gebruikt wat niet het geval is. Het enige wat men Prof. Greep kan aanrekenen, en waarmee ter zelfder tijd de verwarring van het redactielid begrijpelijk wordt, is het merkwaardige feit dat in zijn persoon de Politeia problematiek wordt weerlegd: in hem zijn zowel de kwaliteiten van de φιλοσοφος als ook βασιλευς verenigd.

Uitgaande van het feit dat men op twee benen staand vastere grond onder de voeten heeft dan op één, gebruikt het redactielid hierna een geheel andere invalshoek om het roulettespel te lijf te gaan: verkwisting van gemeenschapsgeld. Opnieuw wordt hier, naar het mij voorkomt, tevoren genoemde hoogleraar verweten zijn inkomen ("gemeenschapsgeld") ten behoeve van derden ("de roulette") te hebben aangewend; het redactielid immers brengt een verband aan tussen het roulettespel (Greep) - open hartchirurgie (toch ook niet Greep?) en het "modale inkomen" (zeker niet Greep). Deze vindingrijke, centrifugale associaties worden verbonden met behulp van "democratische spelregels"; vanzelfsprekend impliceert bovenstaande niet dat de croupier het recht heeft open hartchirurgie te verrichten.

Deze lezer komt tot de conclusie dat het redactielid roulette heeft gespeeld en verloren. Hij hoopt dat Prof. Greep zal doorgaan energie én inkomen ten behoeve van derden aan te wenden; hierdoor wordt het redactielid tevens de kans geboden zich een tweede keer, wat minder onfortuinlijk, te begeven op het rad van avontuur.

Peter van Breda Vriesman.

Naschrift.

Allereerst dank ik Peter van Breda Vriesman voor zijn vriendelijk schrijven.

Helaas bevat het enkele onjuistheden. Daarom een reactie:

1. Waar Plato zelf spreekt van "meetkunde of een andere "filosofia" lijkt de vertaling "wetenschap" niet direkt onjuist. Het verband, waarin Plato van "filosofia" spreekt, is dat van de intellectuele vorming, van wetenschap en wordt niet gekarakteriseerd met ons begrip filosofie (volgens sommigen kan dit laatste als vertaling dienen voor "dialektike").
2. In de ideale staat van Plato is de leiding van de maatschappij in handen van wetenschappelijk gevormde mensen. Politieke macht en wetenschappelijke vorming gaan dus hand in hand en is de tegenstelling "koning-filosoof" opgeheven. Beide begrippen zijn dan zelfs verenigd. De echte wetenschappelijke instelling vindt men bij "waarheidsliefhebbers" of duidelijker: "mensen die zich tot het onveranderlijke in de dingen voelen aangetrokken". Zo iemand, die de waarheid

mint, zal een sober mens zijn aan wie elk materialisme vreemd is, aldus Plato.

3. In de geest van Plato sprekend mag men inderdaad stellen, dat het organiseren van een roulette ten behoeve van derden immoreel is. Volgens Plato zullen van de drie elementen der menselijke psyche de ratio en de wilskracht de leiding moeten hebben over het derde, begerende, element. Immoreel noemt hij die handeling die deze orde verstoort. Roulette is bij uitstek op die verstoring uit. Getuigen hiervan zijn de tafelen rond de roulette, welke of uit direkte waarneming of via de literatuur bekend worden geacht. (n.b. vanuit de "medische vakliteratuur" kunnen in dit kader vergelijkende gezondheidsonderzoeken m.b.t. Nevada als ondersteunend materiaal worden genoemd, zie Fuchs)

4. Een paar karakterschetsen volgens Plato op een rij (de slechtste, de dictatoriale, noem ik niet, zo bont maakt de R.U.L. het - nemen we aan - niet):

- a) aristocratisch: sober, van elk materialisme vreemd.
- b) oligarchisch: rijkdom als hoogste goed. ("Want het is met de relatie tussen materiële welvaart en morele kwaliteiten zo gesteld: hoe meer van het één, des te minder van het ander"!)
- c) timocratisch: voorkeur voor wilskrachtige, simpele persoonlijkheden, eerder geschikt voor oorlog dan voor vrede.
- d) democratisch: brutaliteit wordt gehuldigd als savoir-vivre, anarchie als ruimdenkendheid en schaamteloosheid als wilskracht.

De schrijver zal het "in hem zijn zowel de kwaliteiten van de filosofoos als ook βασιλευσ verenigd" (dus het aristocratische type) niet staande kunnen houden.

- 5. Met "gemeenschapsgeld" werd bedoeld geld van de universiteit, niet het hoogleraarsinkomen. Goed lezen s.v.p.!
- 6. Het redactielid heeft niet gespeeld, derhalve niet verloren.

Hans Hagen.

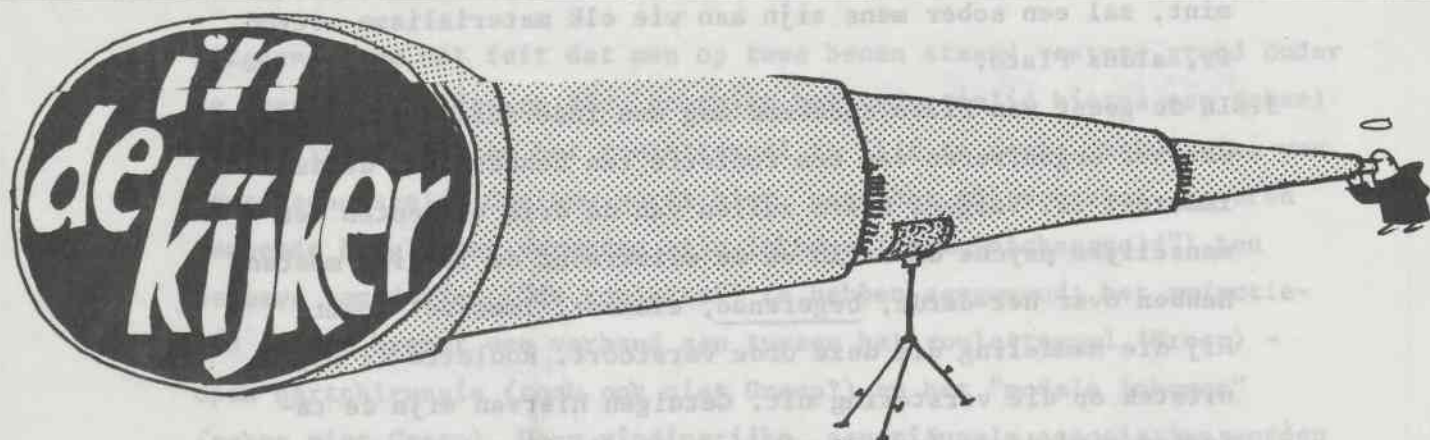

IN DE KIJKER: **mr. R.v.d. Biggelaar**

Interview: Jaap Zuidweg

Foto's: Jaap Zuidweg

Onlangs werd bekend dat staatssecretaris Klein als opvolger van Dr. Rottier in het College van Bestuur heeft benoemd Mr. R. van den Biggelaar uit Aalsmeer.

Hieronder een gesprek met het kersverse kroonlid, ex-uitgever, ex-advocaat van den Biggelaar die zich momenteel full speed aan het inwerken is. Hij heeft twee zoons van 12 en 21 jaar en is geboren in 1925.

Wat zijn uw achtergronden?

Ik heb gymnasium gedaan aan het Ignatiuscollege in Amsterdam, daarna de Middelbare Suikerschool in verband met allerlei oorlogsproblemen. Dat was tot '44, daarna heb ik clandestien m'n kandidaats rechten gedaan en ben vervolgens in '48 afgestudeerd. Ik ben toen jongste medewerker bij het advocatenkantoor van Mr. Russel in Amsterdam geworden, waar ik nog juist het staartje van de bijzondere rechtspleging heb meegemaakt. Het lag wel een beetje in de lijn om rechten te doen want ik kom uit een zakenmilieu. Mijn vader is journalist geweest en later in de reclame en uitgeverswereld gestapt.

Het had misschien ook economie kunnen zijn. In '56 ben ik bij uitgeverij Diligentia gaan werken, een bedrijf waar mijn vader belangen in had. Later in '64 is daar ook drukkerij Sigfried bij gekomen. In 1975 zijn beide bedrijven, die inmiddels van 19 naar 300 man personeel waren gegroeid, opgegaan in het VNU concern. Je weet wel, van Avenue, Margriet, Libelle, Panorama, maar bijvoorbeeld ook de spectrumboeken, de aula boeken. Die kunnen dan een beetje tegenwicht vormen tegen de soft-porno van de Nieuwe Revue. Ik ben daar toen directeur geworden van de internationale vakuitgeverij en we stonden toendertijd voor een ambitieus programma waar vele miljoenen mee gemoeid waren, dat ik korthedshalve aanduid met de woorden diversificatie ("het verbreden van het assortiment") en internationalisatie. Om een aantal redenen is dat niet doorgeslagen, tenminste niet binnen de

voorgenomen termijn en ik had er toen niet veel zin om daarop te blijven wachten.

Een heel ander motief om naar deze functie te solliciteren is het volgende: Enige tijd geleden kwam ik de heer Kruizinga tegen en die vertelde mij hoe plezierig en verfrissend hij het had gevonden toen hij uit het artsenvak stapte en de politiek in ging. Je moet niet te lang op één plaats blijven zitten.

Verder ben ik in mijn nieuwe vak toch wel een beetje thuis omdat ik vanaf de oprichting in '67 curator ben geweest van de Katholieke Theologische Hogeschool in Amsterdam.

Ik heb het hele veranderingsproces van Maagdenhuis tot WUB zelf meegeemaakt vanuit de bestuursstoel.

Verder ben ik ook lid geweest van de bouwcommissie van het Lucasziekenhuis, we hebben daar vanaf het begin de bouwplannen mee voorbereid. Een ultra modern ziekenhuis.

Kent u Dr. Greep nog uit die tijd?

Nou nee, ik geloof dat hij wat jonger is dan ik.



In gesprek met de buiten-universitaire raadsleden Mans (links) en Toonen (rechts)

Wat is politiek voor u?

Ik heb me altijd sterk geïnteresseerd voor politiek. Het politiek engagement bij ondernemers is over het algemeen veel te gering, vind ik. Ik heb destijds nog in het KVP bestuur van Amsterdam gezeten.

Hoe kijkt u, nu nog gedeeltelijk van buitenaf, tegen uw nieuwe vak aan?

Ik geloof dat ik in mijn huidige functie onder meer veel aandacht zal moeten besteden aan het in praktijk brengen van de marketing gedachte, speciaal voor 'n non-profit organisatie als een universiteit. Dat klinkt ingewikkeld, maar het komt kortgezegd neer op het onderzoeken en onderhouden van de 'exchange of relations' die je hebt met allerlei groepen in de samenleving. In dat spanningsveld van verwachtingen en mogelijkheden ligt mijn werk, waarbij vooral de communicatie, dus informatie over en weer, erg belangrijk is. Je moet dat communiceren zien als dubbelzijdig zenden en ontvangen, in tegenstelling tot een enkelzijdige informatiestroom. Ik vind het in dat verband dan ook van wezenlijk belang om steeds alle betrokkenen bij een probleem te horen. 'Audi et alteram partem' noem je dat als jurist.

U bent een man uit de publiciteitswereld. De RUL is de afgelopen tijd erg veel in het nieuws geweest, denkt u b.v. aan de kwestie Vijverdal. Wat stelt u zich voor van het voorlichtingsbeleid?

Ik zie dat zo: je kunt het journalisten nooit kwalijk nemen dat ze altijd de ongunstige zaken van je instelling in de krant zetten. Trouble is news, weet je. Ik vind ook dat je, zeker als overheidsinstelling, een open beleid naar buiten hoort te voeren. Het achter de schermen werken is al zeker tien jaar uit de tijd. Je moet hierbij natuurlijk wel letten op strikt persoonlijke aangelegenheden. Het gaat niet aan om iemand in z'n rechtmatige belangen te laederen. Ik vind -tussen haakjes- rechtmatige belangen niet identiek aan gevestigde belangen. Je moet niet te bang zijn om gevestigde belangen te evalueren en zonodig aan te pakken.

Waarom heeft uw benoemingsprocedure zo lang geduurd (mei '76- januari '77)?

Dat weet ik niet, ik denk dat men het in den Haag erg druk heeft. Je moet niet vergeten dat soortgelijke procedures lopen voor o.a. Delft en Groningen. Ik dacht niet dat hier het argument van de politieke parkeer-

baan voor zittende kabinetsleden bij mee heeft gespeeld, zoals wel gesug- gereerd is. Anders was ik nu niet benoemd.

De Algemene Faculteit?

Dat spreekt me erg aan. Tans zegt ergens dat dit de laatste gelegenheid is om een wezenlijk vernieuwde programmering te bewerkstelligen in het Nederlandse W.O. Een enorme uitdaging. Misschien komen we ooit nog eens tot een opleiding voor juristen in de sociale richting; denk maar eens aan het hele terrein van de volksverzekeringen. Er zijn natuurlijk nog veel meer andere programma's te bedenken.

De problematiek rondom de extra-honorering, waarbij je te maken krijgt met de situatie dat één soort academici (de medici vooral) een veel hoger salaris kan claimen dan de overigen. Heeft u daar al een oordeel over?



.....zakenmilieu.....

Ik zou daar als leek de volgende opmerkingen bij willen plaatsen. Wat men nogal eens vergeet is dat die topsalarisperiode van een medisch specialist pas vrij laat begint, bij een jaar of drieëndertig. Verder is er een groot verschil tussen bruto en netto. Van elke tienduizend gulden die je bruto boven een bepaald bedrag verdient, dat ligt ergens bij de tachtig mille, blijft netto een negenentwintig-honderd gulden over.

En dan natuurlijk de arbeidsmarkt. Als je een open markt hebt, dan zul je rekening moeten houden met de zuigkracht van andere eventueel buitenlandse centra.

Tenslotte moet je bedenken dat de glamour van het professoraat hier veel minder is dan elders, dus mensen die hier gaan werken moeten toch een zeker idealisme hebben. Ik bespeur gelukkig bij de jongere generatie een tendens naar afvlakken van excessieve inkomens.

'Bént u tevreden met schaal 154? Ik stel me zo voor dat u voorheen in een andere schaal verkeerde.

O nee, dat is geen enkel probleem.

Ik heb begrepen dat u komend jaar doorschuift naar de stoel van de heer Tans.

Ik vind het wat prematuur om dat zo te stellen. De Kroon benoemt de voorzitter van het College van Bestuur en ik kan me best voorstellen dat het gekozen lid voorzitter wordt.

Er suddert hier al een tijdje een discussie over de plaats van de nieuwbouw.

Ik heb dat in Maffius gelezen. Twintig jaar geleden leed een deel van de Amsterdammers aan een complex. Het Dam - complex: alle voorzieningen moesten binnen tien minuten lopen van de Dam liggen. In die tijd zijn ze met Buitenveldert begonnen en toen werd gezegd dat daar geen mens zou willen wonen.

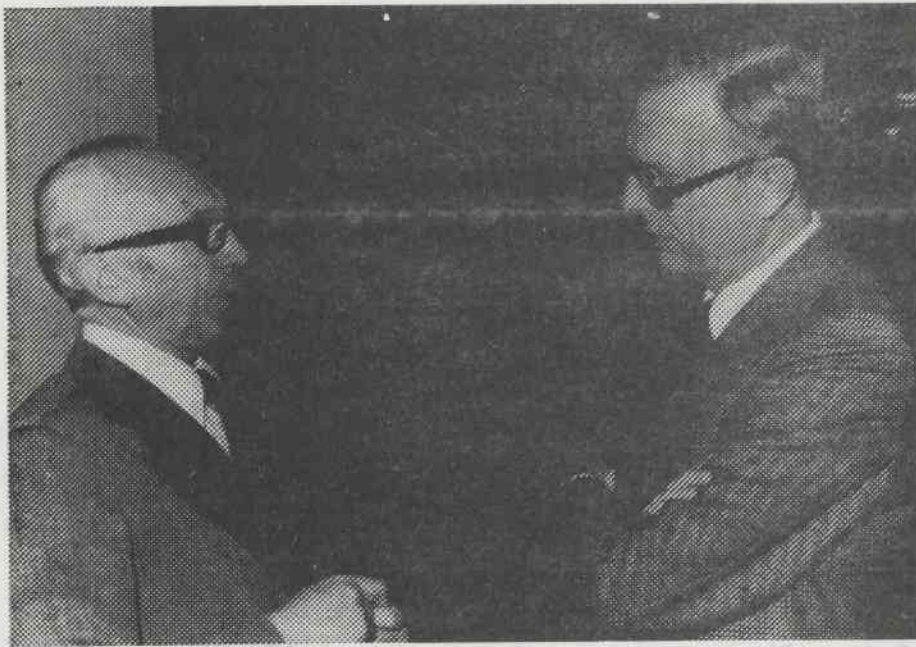

full-speed inwerken?

Ga je nu kijken, dan zie je dat Buitenveldert een levende wijk is geworden. Je wil daar mee zeggen dat er wellicht een aantal Maastrichtenaars nog niet zo gewend zijn aan stadsuitleg. Ik heb echter alle begrip voor milieuoverwegingen.

Bij de start van de Raad van Milieudefensie ben ik lid geweest van zowel de juridische- als de public relations- en voorlichtingscommissie.

Wat pleegt u zoal in uw vrije tijd te doen?

Veel watersport in de zomer. We wonen aan de Westeinderplas, dat is fantastisch. Alleen al kijken naar bewegend water vind ik heerlijk. Verder ben ik dol op tuinieren. Ik heb tot grote hoon van mijn vrouw een meter rozenboeken in de kast staan. Daar zijn trouwens bibliotheken over vol geschreven; wist je dat? Een wondermooie bloem, de roos. En dan ben ik een groot liefhebber van moderne schilderkunst. Ik ben in het gelukkige bezit van een behoorlijk aantal doeken, we hadden er in de drukkerij altijd een stel hangen. Misschien kan dat hier ook weer. Dat lijkt me leuk.

de oude vrijgestelden.

Het fenomeen van de oude vrijgestelden kan worden toegelicht aan een voorbeeld uit de faculteitsraad:

De uitspraak "Den Haag accepteert het voorstel uit Maastricht over extra honorering" geeft hoogstens aanleiding tot de vraag wat dat voorstel inhoudt. Het antwoord dat b.v. een klinisch hoogleraar hoogstens één extra hoogleraarssalaris (+ f 10.000,-- bruto per maand) mag bijverdienen is dan voldoende. Men wil immers geen miezer zijn! Ieder zijn marktwaarde nietwaar? Probeer maar eens een goeie vent voor minder te krijgen. Hij werkt er ook voor!

Heel anders gaat het als er een motie ter tafel komt met het verzoek aan de minister om de studentassistentschappen niet aan te tasten (een studentassistent in Maastricht verdient + f 370,-- bruto per maand). Dit brengt de tongen pas goed los! Eén groep vraagt zich af of de geciteerde bedragen wel juist zijn (meestal is dit ook de groep die de taal in de motie wil bijschaven). Een tweede groep stelt dat iedereen toch een stapje achteruit gaat, dus waarom de studenten niet? Een derde groep pakt er de loontabellen bij en wat blijkt: ouderejaars gaan er maar 2% op achteruit en jongerejaars krijgen zelfs wat meer! De drie groepen besluiten eensgezind dat de motie zo niet aangenomen kan worden, nadere studie is nodig.

Dit voorbeeld zou het misverstand kunnen oproepen dat het hier gaat om het "Peter's principle" dat verklaart waardoor b.v. een kerncentrale van een half miljard als hamerstuk wordt aangenomen, maar een prijsverhoging van de koffie met 5 cent aanleiding geeft tot drie kwartier verhit debat. Toch is dat maar voor een klein deel waar.

Aan onze medische faculteit ligt de voornaamste oorzaak in het heilig ontzag van het gewone volk voor de medische stand. U weet het: de arts komt voorop bij statusonderzoek (ook als je het aan artsen vraagt).

Op zichzelf is het feit dat de arts profiteert van de angst van de gemiddelde burger voor zijn hachje natuurlijk begrijpelijk. Als de Zwarte Dood nog rondwaarde zou je ook je hoed afnemen als je hem tegenkwam! Maar een vervelend bijverschijnsel is dat veel artsen zèlf in hun status zijn gaan geloven en stautus verplicht nu eenmaal. Wie kent niet

STUDENTENEKKLESIA maastricht

de artsen-romantiek? De huisarts die na een hele nacht ploeteren bij een bevalling 's morgens weer spreekuur moet doen? De assistent die 36 uur in touw is geweest en, als hij net in bed ligt, wordt gebeld voor een spoedopname? Zulke helden lachen om mensen met een achturige werkdag en een lunchpauze!

Je kunt je voorstellen wat er gebeurt als je zo'n arts vraagt z'n bezigheden eens in project uit te schrijven (een normale gang van zaken bij onderzoek en onderwijs aan deze universiteit). Daar heeft hij geen tijd voor! Het is in feite misdadig zoiets te eisen, want dat kan mensenlevens kosten! Trouwens waar is dat goed voor? Evaluatie van gezondheidszorg en niet van middelen? Man, ik werk soms 12 uur per dag! Wat wil je nog meer?

En zo ontstaat een situatie waarbij op het Biomedisch Centrum een project dat niet méér kostte dan wat vogeleieren, een microscoop en de vrije onderzoekstijd van één medewerker werd afgekeurd omdat het niet paste in de gekozen hoofdthema's. Waarbij een tegenvaller van een paar duizend gulden interviewkosten op Vijverdal pas na goedkeuring door de faculteitsraad kon worden uitbetaald.

Maar waarbij van klinische kant een compleet niertransplantatiecentrum wordt ingediend zonder zelfs de ruwste schatting van benodigde werktijd of faciliteiten (bloedbank! aanbod donornieren!).

Nu gebiedt de eerlijkheid te zeggen dat de traditie van projectbeschrijving in onderzoek en onderwijs nog niet oud is. Nog niet zo lang geleden dacht men daar ook dat men het moest hebben van geniale gekken resp. geleerden die, mits voldoende met rust gelaten en in de watten gelegd, enkele briljante studenten of een Nobelprijs produceerden. De eerlijkheid gebiedt óók te zeggen dat het indertijd best leuk moet zijn geweest om bij zo'n geleerde te werken. De veranderingen in het onderwijs en onderzoek zijn dan ook niet vanzelf gekomen: ze zijn afgedwongen door een maatschappij die inzag dat, bij een realistische afweging van belangen, briljante studenten en Nobelprijzen luxe zijn in plaats van noodzaak. Ook in de gezondheidszorg zijn er tekenen van verandering. Elke huisarts die in een groepspraktijk gaat, is uitgeslapen genoeg om de romantiek van de oververmoeidheid vaarwel te zeggen. Zo zijn ook de medische B.V.'s

(zie het stuk van Hans Hagen in een vorige Maffius) een verheugend verschijnsel want ze tonen de demoralisatie die aan de ineenstorting vooraf gaat. Maar wat de hoop voor de toekomst ook moge zijn, op dit moment herbergt de kliniek nog de laatste restanten uit de tijd dat het leuker was voor een heel klein aantal mensen, de oude vrijgestelden.

Wim Hermens

Jan Nijhof

RANDGEBIEDEN ?

Dinsdag 29 maart a.s. houdt Dr. Y. van Orshoven -rector van de afdeling "Leergangen manuele geneeskunde/specifieke mobilisatie" van de Stichting Manuele Geneeskunde te Eindhoven- een lezing over de mogelijkheden die de manuele therapie te bieden heeft aan de moderne geneeskunde.

Plaats: Filmzaal Hoofgebouw

Aanvang: 16.00 uur

Duur: ± 2 uur, gebruik van audio-visuele middelen.

STUDENTENEKKLESIA maastricht

Akademie serie

= Kan Recht ook Krom zijn =

Trilogie rond rechten van de mensen

inleiding met discussie

Recht en samenleving, toegelicht vanuit de braziliaanse situatie

Dr. Rogier van Rossum, Rector Hogeschool Theologie en Pastoraat

dinsdag, 15 maart 1977, om 20.00 uur

Rechten van de mensen en de ontwikkeling in Zuid-Afrika

Dr. Gerard van der Horst, secretaris - Betaald antwoord -

dinsdag, 22 maart 1977, om 20.00 uur

Hoe recht is Nederland

Dr. Bernard Meulenbroek, secretaris Justitia et Pax

dinsdag, 29 maart 1977, om 20.00 uur

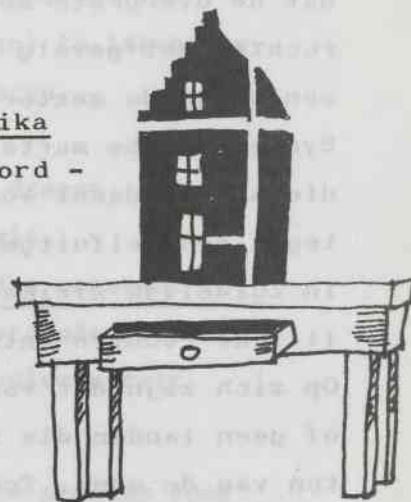

De serie zal iedere keer gehouden worden in de aula van de
Rijksuniversiteit Limburg, Tongersestraat 53, Maastricht

Dr. Rogier van Rossum - rector van de Hogeschool voor Theologie en Pastoraat
Leidt in op de situatie in Brazilië (indianenmoorden, verdediging van kleine
boeren, strijd tussen kerk en staat), de filosofie van de militaire regering
de machteloosheid van de gewone man, de weerbaarheid van de mens in de klein
basisgemeenschap.

Dr. Gerard van der Horst - secretaris van "Betaald antwoord" -

Tekent het wel en wee van een van de centrale actieprogramma's van de
Wereldraad van Kerken. Het anti-racisme programma.

Geïllustreerd aan Zuid-Afrika.

Dr. Bernard Meulenbroek - secretaris Justitia et Pax -

Brengt ons via dit programma terug in eigen samenleving. "Wie geloofwaar-
dig wil ageren - en terecht in solidariteit - tegen vervolging - racisme
en discriminatie, moet wel kunnen aantonen, dat mens in eigen samenleving
ook actief is om eigen fouten te bestrijden.

Kan Recht ook Krom zijn =

Er wordt vaak gezegd dat de rechten van de mens alleen behoren bij individuen en niet bij de samenleving waarvan ze deel uitmaken. Liberalen in de 18e en 19e eeuw beschouwen de maatschappij als een agglomerant van individuen die beschermd moeten worden voor maatschappelijke beperkingen, terwille van hun volledige en vrije menselijke ontwikkeling.

Wanneer men onder de oppervlakte van het tegenwoordig gepraat over individuele vrijheid kijkt, ziet men de grimmige waarheid, namelijk dat de overgrote meerderheid van schendingen van individuele mensenrechten het gevolg is van het feit, dat bepaalde mensen behoren tot een bepaalde sector van de samenleving.

Systematische marteling wordt in Brazilië toegepast op individuen die als verdacht worden beschouwd, in een poging volksoppositie tegen een zelfuitgeroepen regering te elimineren.

In Zuidelijk Afrika worden grote aantallen mensen gearresteerd, politieke rechten onthouden op grond van hun kleur.

Op zich zijn dat voor ons twee verre landen. Er zijn overigens weinig of geen landen die zich openlijk verzetten tegen de idealen van de rechten van de mens. Toch is er de laatste twintig jaar veel meer aandacht besteed aan de tekortkomingen van andere landen dan aan kritisch zelfonderzoek.

De V.S. noemen haar interne problemen "civil rights" kwesties en reserveren de categorie "human rights" voor kritiek op wat het oordeelt als verkeerde beperkingen op de menselijke vrijheid in Europese volksdemocratische landen.

De USSR stelt dat de rechten van de mens voor alle Sowjetburgers door de grondwet volledig worden gewaarborgd en richt dan haar aandacht op de flagrante schendingen van internationale afspraken die begaan worden door de westerse regeringen.

Het programma van de Wereldraad van Kerken en van Justitia et Pax vormen een beroep op de kerken om het proces van zelfonderzoek te beginnen en hun handen uit te strekken naar diegenen die lijden.

In een drietal lezingen en mogelijkheid tot discussie zullen drie misvattingen over de rechten van de mens centraal staan:

1. de rechten van de mens hebben uitsluitend betrekking op individuele vrijheden;
2. de strijd voor de verdediging en bevordering van de rechten van de mens is a-politiek;
3. universele maatstaven voor de rechten van de mens hebben betrekking op anderen, onze situatie is anders.

O&W personeelssporttoernooi.

Het O en W sporttoernooi, waaraan medewerk(st)ers van Universiteit-ten, Hogescholen en het Ministerie van Onderwijs en Wetenschappen deelnemen zal, zoals bekend, dit jaar worden georganiseerd door de Technische Hogeschool Twente te Enschede en wel op 10 juni 1977.

In afwijking van eerdere berichten heeft de sportcommissie te Enschede besloten dit jaar de Estafette-Cross (heren) te laten vervallen en inplaats daarvan de Hengelsport op te voeren.

Per instelling: één deelnemer.

Betrokkene dient zelf voor zijn uitrusting zorg te dragen.

Er zal worden gevist met een „vaste" hengel op witvis.

Voor het wedstrijdelement zal de vis op lengte worden gemeten.

Kandidaat-deelnemers kunnen zich opgeven bij onderstaande personen, waarna door loting zal worden bepaald wie de Rijksuniversiteit Limburg vertegenwoordigt.

Teneinde nieuwe medewerkers nog in de gelegenheid te stellen voor deelname in aanmerking te komen verzoeken wij u zo spoedig mogelijk doch uiterlijk tot 5 april 1977 uw belangstelling voor eventuele deelname aan ons blijk te geven.

Voor degenen die zich reeds hebben opgegeven zullen zo spoedig mogelijk oefen/selektiewedstrijden worden georganiseerd.

De desbetreffende takken van sport/cq aantal toegestane deelnemers:

Voetbal	15 heren	Tafeltennis	1 dame
Volleybal	9 dames		1 heer
Tennis	2 dames	Bridge	2 deelnemers
	2 heren	Dammen	2 deelnemers
Badminton	1 dame	Schaken	2 deelnemers
	1 heer	Hengelen	1 deelnemer

Voor eventuele nadere inlichtingen kunt u zich wenden tot:

Rini Nieuwenboom	(Vijverdal tst 2246)
Ruud Krüger	(Biomedisch Centrum tst 115)
Dik Spaans	(Hoofdgebouw tst 118)

Symposium Ziekenhuiswetenschappen.

Op vrijdag 1 april organiseert de Interacademiale Werkgroep Ziekenhuiswetenschappen een samenwerkingsverband tussen het Instituut voor Ziekenhuiswetenschappen van de Rijksuniversiteit Utrecht, de Afdelingen der Bedrijfskunde en Bouwkunde van de Technische Hogeschool Eindhoven en de Projektgroep Structuur en Funktioneren Gezondheidszorg van de Medische Fakulteit Maastricht, een symposium.

Op dit symposium wordt recent onderzoek van de Werkgroep aan de orde gesteld in de vorm van korte wetenschappelijke mededelingen, waarop discussie volgt.

Het symposium wordt gehouden in de Aula van de Rijksuniversiteit Utrecht, Domplein 29 Utrecht, en vangt aan om 10.00 uur.

De kosten voor deelname aan het symposium bedragen f 25,- (studerenden f 12,50), inclusief lunch en toezending van het verslagboek.

Inschrijving en aanvragen programma bij het Instituut voor Ziekenhuiswetenschappen, Catharijnesingel 123, Utrecht, tel. 030-313854.



Encikliek

verhuisbericht

Naar de Abtstraat

In mei van dit jaar en in het begin van het volgend jaar vinden er een aantal verhuizingen plaats vanuit het Hoofdgebouw naar het Van Kleef-centrum en het Elisabethhuis in de Abtstraat.

Hierdoor zal het Hoofdgebouw geleidelijk aan vrij komen voor een ruimere huisvesting van het onderwijs en onderwijsvoorzieningen zoals Skillslab, Studielandschap, Bibliotheek en AV-groep.

Ook het Dekanaat van de Medische Faculteit en de capaciteitsgroep Onderwijsontwikkeling en Onderwijsresearch blijven in het Hoofdgebouw gehuisvest.

Het staat eveneens vast dat er kamers ten behoeve van de Algemene Faculteit gereserveerd worden.

Het plan dat aan deze operatie ten grondslag ligt is vervat in een vijf jaren huisvestingsplan dat voorziet in uitbouw en concentratie van onderwijsactiviteiten in het Hoofdgebouw.

Over een paar maanden zullen de volgende universitaire diensten naar het Van Kleef-centrum verhuizen:

Dienst Bouwzaken en Technische Dienst;

Dienst Personele Zaken;

Dienst Financiële Administratie;

Dienst Planning, Organisatie en Bedrijfsontwikkeling;

Afdeling Voorlichting.

Zoals bekend is de Dienst Civiele Zaken al enkele maanden geleden uit het voormalige Jezuïtenklooster getreden om zich te vestigen in het zg. Poortgebouw daarnaast.

Voor het College van Bestuur, de Dienst Algemene en Juridische Zaken en de Universiteitsraad staat begin volgend jaar het Elisabethhuis ter beschikking.

De beide panden aan de Abtstraat zijn eigendom van het Burgerlijk Armbestuur. Ze zijn vrijgekomen door de bouw van het verpleegtehuis Klevarie.

Het Elisabethhuis dateert uit de vorige eeuw en heeft dienst gedaan als hoofdgebouw. Het Van Kleefcentrum, dat van veel jongere datum is, was verpleegtehuis. Omdat de panden zo dicht bij het Hoofdgebouw gelegen zijn kan gemakkelijk gebruik gemaakt worden van de centrale voorzieningen van het Hoofdgebouw zoals oproepinstallatie, telefoon, vergaderruimten, Trefcentrum enz.

Naar Vijverdal

Zoals bekend zijn er inmiddels twee capaciteitsgroepen vanuit het Hoofdgebouw naar Vijverdal verhuisd: de capaciteitsgroep Gezondheidszorgonderzoek en de capaciteitsgroep Structuur en Funktioneren van de Gezondheidszorg.

Het Hoofdgebouw

Al bijna een jaar zijn er met het Ministerie onderhandelingen gaande over de plannen die ontwikkeld zijn voor de verdere uitbouw van de Bibliotheek, het Studielandschap, het Skillslab en ruimtelijke en materiële voorzieningen voor de AV-groep.

De besprekingen over audiovisuele voorzieningen verkeren momenteel in de laatste fase. Voor de plannen rond de andere voorzieningen is al toestemming verkregen.

De Bibliotheek zal uitgebreid worden in de ruimte waar momenteel de AV-groep gevestigd is en in de vergaderruimte daarnaast (kamer 110). Daar is een leeszaaltje met een uitgiftenbalie geprojecteerd. Ook zullen er

enkele terminals worden opgesteld voor het catalogiseren en het verstrekken van informatie.

De AV-groep verhuist naar andere ruimten van de eerste verdieping, de grafische groep aan de straatzijde, de foto- en filmgroep aan de binnenzijde. In de kelder zullen twee donkere kamers ingericht worden.

Het Skillslab verhuist in september naar de begane grond, westvleugel straatzijde, onder de Bibliotheek. De verdere uitbouw van het Studielandschap met dichtbij gelegen ruimten, kan ook rond september voltooid zijn.

De Aula zal uitgerust worden met enkele technische voorzieningen waar het tot nu toe aan ontbrak. Naast een vaste geluidsinstallatie is voorzien in een discussie-installatie voor vergaderingen van grote omvang. Twee projectieschermen (vaste opstelling) zullen de mogelijkheid bieden voor gelijktijdige projectie van dia's en/of film. Daarbij zal ook een overhead-projectiescherm geplaatst worden. Ten behoeve van optimale projectiemogelijkheden is ook voorzien in een uitrusting voor verduistering. Een andere belangrijke verbetering zal zijn de aanleg van een aangepaste verlichting en de mogelijkheid tot verschillende opstellingen van de stoelen. Deze plannen denkt men rond september gerealiseerd te hebben.

Met deze verhuizingen en veranderingen kan het vijf jarenplan het huisvestingsjasje waar de RULimburg was uitgegroeid, groter maken. De maten van het definitieve jasje zullen genoemd worden in het kader van het ontwikkelingsplan.

Op de grens van wens en gedachte

Reeds begin 1974 bracht het organisatie- en adviesburo Berenschot een rapport uit waarin onder meer aangedrongen werd op het zo snel mogelijk tot stand brengen van een ontwikkelingsplan voor de medische faculteit.

Omdat tot nu toe een volledig plan ontbreekt zijn de onderhandelingen met het ministerie over huisvesting doorgaans niet gemakkelijk. Het ministerie wil tot op de laatste kwadraatmeter het hoe en waarom weten.

Dat hoe en waarom zou geformuleerd moeten zijn in het kader van een totaal ontwikkelingsplan, gevolgd door een programma van eisen en een huisvestingsplan.

Voor een integraal huisvestingsplan bestaan wel ideeën, maar die kunnen zich momenteel alleen nog maar bewegen op de grens van wens en gedachte.

Vandaar is het te verklaren dat er veel over ad hoc huisvestingsplannen met het ministerie onderhandeld moet worden, en dat schijnt nog al eens vertragingen tot gevolg te hebben.

Letterlijk en figuurlijk gezien is de stap van een Jezuiten klooster naar een Abtstraat niet zo groot.

Het is wel een stap in de richting waarin de noodzaak van een definitieve oplossing nog duidelijker zichtbaar wordt.

T.B.



★ MRC

Op 16 maart a.s. zal Staatssecretaris Hendriks van Volksgezondheid in Maastricht de MRC-raad en het MRC-bestuur installeren. Deze komen in de plaats van de Stuurgroep MRC.

Ze worden gezien als voorloper van een Regionale Raad voor de Volksgezondheid zoals deze wordt bedoeld in de Structuurnota van Staatssecretaris Hendriks.

★ Norman Bell

Prof. Norman Bell, hoogleraar in de Geestelijke Gezondheidszorg aan de universiteit van Toronto zal - vermoedelijk reeds in april - voor geruime tijd naar Nederland komen om de Faculteit der Geneeskunde van de RULimburg te adviseren over de wijze waarop de samenwerking van de faculteit met de regio op het gebied van de Geestelijke Gezondheidszorg gestalte zou kunnen krijgen.

★ Promotie

Wanneer dit nummer van Maffius verschijnt heeft in de Aula van de universiteit de promotie plaatsgevonden van Maurits Alessie, medewerker van de capaciteitsgroep Fysiologie. Aan dit gebeuren is reeds langs andere weg aandacht besteed.

★ Knipselkrant

De knipselkranten worden o.m. toegezonden aan voorzitters van capaciteitsgroepen en hoofden van diensten. Hun is verzocht ze aan hun medewerkers door te geven.

Een uiterst summiere steekproef heeft uitgewezen dat dat niet altijd en overal geschiedt. Wij verzoeken de betreffende functionarissen nogmaals, er zorg voor te dragen dat hun medewerkers deze boeiende literatuur niet behoeven te ontberen.

Mocht een groep of dienst meer dan één exemplaar van de krant nodig hebben, dan kan men daarom verzoeken bij de secretaresse van de afdeling Voorlichting (H. tst. 233).

★ Activiteitenagenda

De stellige indruk bestaat dat nog niet alle activiteiten die in de RULimburg plaats vinden, voor plaatsing in de activiteitenagenda worden opgegeven aan de afdeling Voorlichting.

Secretaressen en anderen die uit hoofde van hun functie over informatie beschikken wordt opnieuw verzocht mee zorg te dragen voor een zo volledig mogelijke Activiteitenagenda.

Maandelijksse lijst van nieuw bij de Rijksuniversiteit Limburg in dienst getreden medewerkers en medewerkers.

wie

Drs. F.W.H.M. Bär
Mw. L.J.M. Brinkhuizen - Moulin
Dhr. J.H.L. Franssen
Drs. A.P.M. Gorgels
Dhr. C.J.M. Hannen
Mw. G.M.A.A. Hoeksel - Jeunhomme
Dhr. J.L.M. Muytjens

Dhr. P.C.F. Paardekooper

Mr. R.B. van den Biggelaar

Mej. A.J.J.M. Daemen
Dhr. K.J. Groels
Dhr. A.C. van der Gugten
Mej. M.E.R. Henfling
Dhr. J.B.M. Koper

Mw. J.E. Natrop - Demmers

Mej. M.J. Peet

wie

Mw. Y. Stevens - Hoogerwaard

wie

Drs. M. Wilts

wat

Wetenschappelijk medewerker
Sekretaresse
Laborant
Arts-assistent
Technisch medewerker
Instrumentele Dienst
Laborante
Medewerker post- en archief-
zaken

Stagiaire

Lid van het College van Bestuur

Analiste
Administratief medewerker
Medewerker Audio-visuele groep
Analiste
Technisch medewerker
Instrumentele Dienst

Receptioniste/telefoniste
Hoofdgebouw
Sekretaresse

waar

per 1 februari 1977.

Interne Geneeskunde
Civiele Zaken
Biochemie
Inwendige Geneeskunde
Civiele Zaken

Pathologie/Immunologie
Algemene en Juridische Zaken

per 31 januari 1977.

Civiele Zaken

per 15 februari 1977.

per 1 maart 1977.

Pathologie/Immunologie
Financiële Administratie
Onderwijsontwikkeling / Onderwijsresearch
Pathologie/Immunologie
Civiele Zaken

Civiele Zaken

Skills-lab

waait van over naar

Voorlichting

weg

per 1 maart 1977.

Onderwijsontwikkeling/Onderwijsresearch.

zoeklicht op onderzoek.

Vaste
rubrieken

Resultaten Echocardiografie.

Als je je beschikbaar stelt voor één of ander onderzoek, is het wel aardig om achteraf de resultaten te kunnen vernemen. Het ging erom of de methode ter bepaling van de dimensies v.h. hart d.m.v. echocardiografie, reproduceerbaar was.

Zoals onderstaande tabel aangeeft is dat goed gelukt.

	Total	Mean	St.Dev.	St.Error
LVID ED 1	25	4.93	0.57	0.11
2	25	5.07	0.61	0.12
LVID ES 1	25	3.29	0.50	0.10
2	25	3.44	0.51	0.10
IVS ES 1	25	1.35	0.22	0.04
2	25	1.38	0.28	0.06
IVS ED 1	25	1.06	0.34	0.07
2	25	0.93	0.26	0.05
LVPW ES 1	25	1.40	0.27	0.05
2	25	1.41	0.31	0.06
LVPW ED 1	25	0.79	0.18	0.04
2	25	0.76	0.23	0.05

Differences.	Total	Mean	St.Dev.	St.Error
LVID ED	25	0.36	0.27	0.05
ES	25	0.35	0.32	0.06
IVS ED	25	0.23	0.24	0.05
ES	25	0.20	0.17	0.03
LVPW ED	25	0.19	0.20	0.04
ES	25	0.28	0.20	0.04

Hartelijk dank voor jullie bereidwilligheid,

Namens de commissie
Echocardiografie,

Jacques Lambregts.

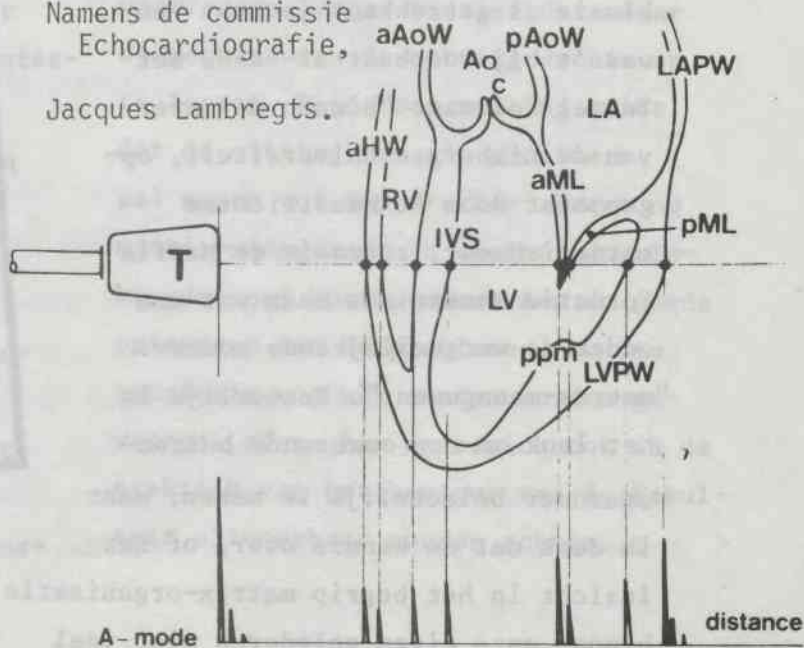

gerard's verdriet

Alleen zo'n advertentie is bij mij al goed voor een half uur wikken en wegen. Niet iedereen zal de kop van onze advertenties direct opvallen (onze huis-stijl voor drukwerken is nog steeds in aanbouw), maar als je er een hebt is 't nooit niks. Ik kan me best voorstellen dat je als de academicus die in die advertentie gevraagd werd, niet direct kan oplepelen wat een matrix-organisatie is. En als je enige, nadere informant over Maastricht dan nog Tessel Pollman in Vrij Nederland is, dan kun je nauwelijks anders dan voorlopig gokken dat het hier om het Maastrichtse equivalent van de Gooise matras gaat. In dit geval echter niet zo maar een uit de Maas gevist exemplaar waarop midden op het Vrijthof maar wat wordt aangeknoeid, maar een matras die ligt ingebed "binnen de Rijksuniversiteit Limburg". Nu, na die eerste zin heb je je konklusie al getrokken: je bent -en was 't bij voorbaat al- eens met Tessel Pollman: "Binnen de muren van de Limburgse Universiteit, opgepoetst door 't Maastrichtse establishment, rotzooit de Maffia Formatie Maastricht maar wat aan onder de vergoelijkende noemer: "matras-management". Natuurlijk is het leuk om een onwetende buitenstaander belachelijk te maken, maar ik denk dat de kennis over, of het inzicht in het begrip matrix-organisatie binnen onze eigen gelederen niet veel



RIJKSUNIVERSITEIT LIMBURG

Binnen de Rijksuniversiteit Limburg functioneert de Faculteit der Geneeskunde als een matrix-organisatie.

Voor het besturen van de Faculteit door middel van onze organisatievorm is van groot belang inzicht in de aard en omvang van de tijdsbesteding van medewerkers binnen de diverse projecten en taken, mede rekening houdend met de onderlinge relaties tussen deze taken.

Gezocht wordt, voor een periode van 4 jaar, een:

ACADEMICUS

waarbij gedacht wordt aan een organisatie-socioloog, organisatiekundige, bedrijfskundige, bedrijfs-econoom of research-psycholoog/-socioloog.

Zijn of haar taak zal bestaan uit:

- het ontwikkelen van een methodiek voor het registreren van de tijdsbesteding der medewerkers;
- het invoeren en gebruik van deze methodiek op experimentele basis gedurende ongeveer een jaar;
- het evalueren en op grond daarvan bijstellen van de methodiek, zodat deze geschikt is voor algemeen gebruik binnen de faculteit;
- het overdragen ervan aan de groepen die hiermee vervolgens zullen gaan werken.

Het resultaat van dit 4 jaar durend project heeft voor de faculteit en sterk praktische betekenis. Het tot stand komen ervan dient op een wetenschappelijk verantwoorde wijze te geschieden, waardoor dit project in principe tot een dissertatie kan leiden.

Degene die met betrekking tot de genoemde problematiek over deskundigheid en ervaring beschikt geniet de voorkeur, omdat na een beperkte inwerkperiode snel met de instrumentontwikkeling en experimentele invoering gestart moet kunnen worden.

Aanstelling geschiedt in tijdelijke dienst voor een periode van maximaal 4 jaar in de rang van wetenschappelijk ambtenaar (salaris max. f3.819,- - bruto per maand).

Nadere inlichtingen kunnen eventueel telefonisch worden ingewonnen bij:
Prof. dr. H. Philipsen (043-841777) of
Drs. P.G.M. de Rooij (043-888888).

Belangstellenden kunnen binnen 14 dagen na het verschijnen van deze advertentie hun sollicitatie, vergezeld van een kort curriculum vitae, waaruit o.a. ervaring en deskundigheid blijken, richten aan het Hooft van de Dienst Personeel Zaken en Studentenbezoeken Rijksuniversiteit Limburg, Postbus 616, Maastricht, onder duidelijke vermelding van het vacaturnummer EW op brief en envelop.

verder gaat. Als we de studenten tóch een screeningstoets afnemen, moeten we ook maar eens vijftig medewerkers aan de tafeltjes zetten en ze wat vragen over matrix-management voorzetten. Ik denk dat de Studieresultatencommissie, voor deze gelegenheid geheel uit studenten samengesteld, goede gronden voor veel ontslag op staande voet zou kunnen vergaren. Want neem nou die eerste ja ? nee vraag: "Binnen de Rijksuniversiteit Limburg funktioneert de Fakulteit der Geneeskunde als een matrix-organisatie" Het is een slechte vraag, zoals gewoonlijk, maar gelukkig zijn naar mijn mening de antwoorden op beide deelvragen overwegend "nee".

In de eerste deelvraag wordt het functioneren van de Fakulteit der Geneeskunde organisatorisch gescheiden van de rest van de Rijksuniversiteit Limburg. Geneeskunde streeft naar een matrix-organisatie, de Rijksuniversiteit doet dat kennelijk niet. Die scheiding is voor mij geheel nieuw en volgens mij ook nooit de bedoeling geweest; oorspronkelijk zouden de "Diensten" als units, vergelijkbaar aan "Capaciteitsgroepen", evenzo inzetbaar zijn in projecten. Het begrip "projekt" even ruim hanterend, meen ik ook binnen de Universiteit projecten te kunnen aanwijzen waarbinnen medewerkers uit diensten en capaciteitsgroepen vruchtbaar samenwerken. Tenslotte is het ontbreken van die scheiding een logisch voortvloeisel uit de Basisfilosofie, waarin wordt geopperd de grenzen tus-

sen fakulteiten (en diensten?) op den duur te laten vervagen. Mijn antwoord op die deelvraag zou dus "nee" zijn geweest, volgens de advertentietekst moest het "ja" zijn. Jammer dus. In de tweede deelvraag wordt gesteld dat de Fakulteit der Geneeskunde funktioneert als een matrix-organisatie. Hoewel er ongetwijfeld goede voorbeelden zijn om een "ja" te staven, zou ik toch "nee" hebben ingevuld. Want ook daarvan zijn er schrijnend goede voorbeelden, plus de zekerheid dat de meerderheid van de Fakultaire medewerkers niet kan beschrijven wat onder een matrix-organisatie moet worden verstaan. Daarbij zullen de antwoorden van diegenen die dat wél menen te kunnen, zo ver uit elkaar lopen dat daar in de praktijk niet op een zinnige manier mee te werken valt. Ik zou de proef op de som wel eens willen nemen. Als Rooy & Rooy (POB, DRS, VAN, DE, ETC.) in het kader van de "evaluatie introductie raadsleden" nu eens een aantal praktische organisatorische of managementsproblemen aan de leden van F-raad en -bestuur voorlegden, en ze vroegen deze naar de regelen van de matrixgedachte op te lossen. Mijn voorspelling luidt dat de uitslag van dit proefwerk zal nopen tot een sterker aksent op matrix-management in de introductiekursus voor bestuurders. Aan de goede oplossers van de problemen zou dan tenslotte nog wél moeten worden gevraagd of ze hun oplossing ook in de praktijk van het bestuur van de Fakulteit uitvoerbaar zouden achten...

Hoewel ik dat nergens ronduit gezegd heb, zou men aan de nasmaak van mijn tranen kunnen overhouden dat ik tegen matrix-management ben. Dat ben ik niet, integendeel, maar ik betwijfel of men er ooit in zal slagen van deze organisatievorm ten volle profijt te trekken als men verzuimt bestuurderen (raad, bestuur) en top en basis van zijn organisatie, terdege in deze vorm in te voeren. Een grote dienst zou het ook zijn openlijk een bron van kennis dienaangaande aan te wijzen, waaraan

dolenden in de woestijn zich zouden kunnen laven. Nu wordt maar al te vaak teruggegrepen op elders opgedane organisatieervaringen, die zeker niet stoelen op matrix-management. Een duidelijke taak voor de in te stellen matrix-oase zou dan ook in de introductie van nieuwe medewerkers moeten liggen. Slechts dan is er een redelijke kans dat het matrasmanagement tot volwaardig matrixmanagement zal uitgroeien.

Gerard Majoor.



KOKO • CRUISE

Allereerst enkele mededelingen:

Op 22 maart organiseert Koko een excursie naar de St. Pietersberg, alwaar een rondleiding door de Zonneberggrotten zal worden gegeven.

Aanvang: 20.00 uur.

Prijs: f 1,00 voor leden en begunstigers
1,80 voor niet-leden.

De precieze weg naar de Zonneberggrotten zal worden aangegeven op de daarvoor bestemde affiches.

In verband met de komende verkiezingen is het Koko van plan eind april een politiek forum te organiseren in samenwerking met de studenten-ekklesia.

Sportnieuws: Op het NUK (Nederlandse Universitaire Kampioenschappen Zaalvoetbal) behaalde onze ploeg een eervolle 12e plaats onder de 12 deelnemende ploegen, welke beloond werd met een fles coke. Bovendien kreeg een van haar ploegleden de prijs van de ongelukkigste speler, te weten een fles B....., dit ter verzachting van het feit dat betreffende speler door zijn knie gezakt was.



POPAGENDA



- 5 maart Fats Domino, Congresgebouw Den Haag (nacht)
- 6 maart Fats Domino, de Doelen Rotterdam
- 13 maart Fleetwood Mac, Rai Congrescentrum Amsterdam
- 17 maart Uriah Heep, Turfschip Breda
- 22 maart Paice, Ashton and Lord, Rai Congrescentrum Amsterdam
- 23 maart Sergio Mendes and Brasil '77, Congrescentrum Den Haag
- 24 maart Emmylou Harris, Jaap Edenhal Amsterdam
- 26 maart Clark Terry Big Band, Congresgebouw Den Haag
The Commodores, Rai Congrescentrum Amsterdam
- 27 maart Emmylou Harris, Evenementenhal Groningen
- 29 maart Jack Bruce, Congresgebouw Den Haag
- 30 maart Uriah Heep, Jaap Edenhal Amsterdam
- 4 april Roger Whittaker, De Doelen Rotterdam
- 7 april Roger Whittaker, Rai Congrescentrum Amsterdam
- 14 april John Mayall, Congresgebouw Den Haag
- 16 april John Mayall, Turfschip Breda
- 17 april Black Sabbath & Eddie and the Hot Rods, Rai Congres-
centrum Amsterdam
- 24 april Shirley MacLaine, Congresgebouw Den Haag

Nog twee konserten (Breda en Nijmegen) met Emmylou Harris zijn in voorbereiding.