

# MAFFIUS

MAFFIUS, een min of meer regelmatig uitkomend informatie- en opiniebulletin van de universiteit te Maastricht

Maffius nr. 11  
3e jaargang, december 1977

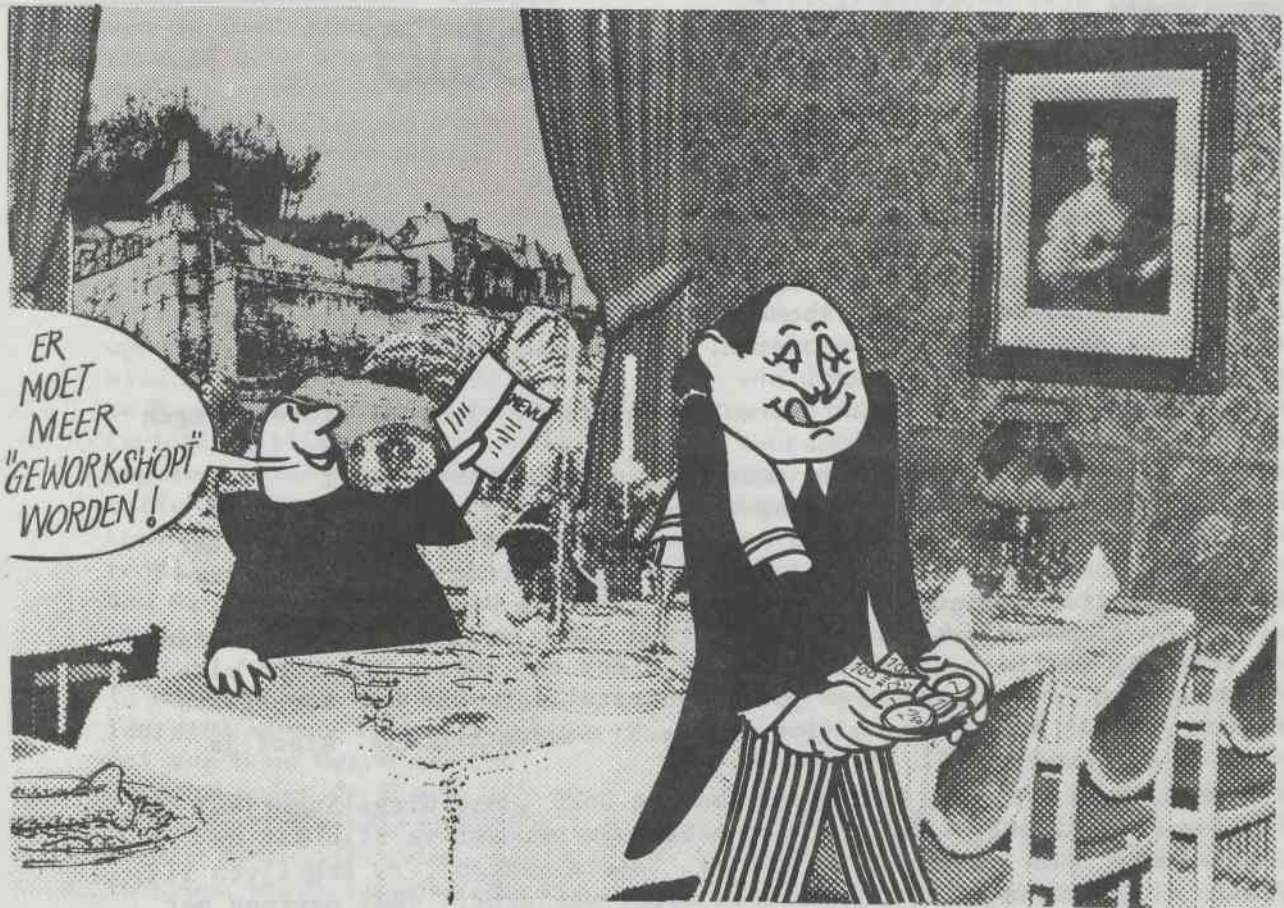

★

Blz.

- |  |                                    |
|--|------------------------------------|
| 1. Wie met stenen gooit, zal la-<br>wines oogsten. | 24: Mededelingen                   |
| 3. Wel 'n reaktie.                                 | 25: Studium Generale               |
| 3. en 6. Reaktie Wim Hermens.                      | 26: Tentoonstellingen              |
| 6. Wetenschappers, uw lunch staat<br>klaar.        | 23: Huisvesting                    |
| 8. Alternatief Ambtenaren Aktie-<br>komitee.       | 29: Wie Wat Waar                   |
| 10. In de Kijker: Studentenbelangen.               | 31. Godshop                        |
| Blauw  | 32. Reaktie M. Niemann.            |
| 17. Eerste impressies van de Workshop Hospitals    | 33. Studentenbeweging in het slop. |
| 22. Verkiezing voorzitter U-Raad                   | 37. Muziek.                        |
| 23: Publicaties, voordrachten, congressen          | 40. Mededelingen KOKO.             |
|  | 42. Sport.                         |

# redactieleden Maffius

Kees Schröer	Vijverdal	Eindredactie: Henny Peltenburg
Hans Hagen		
Puck Muller	Biomedisch Centrum	
Wim Hermens		Redactieadres:
Marijke Niemann	Hoofdgebouw	Inge Dauphin, Vijverdal
Jan Muytjens		Vijverdalseweg 1
Jaap Zuidweg	Student	043-841777 tst. 2173
Henny Peltenburg		
Inge Dauphin	Redaktiesekretaresse	
Chris Voskamp	Lay Out	
Joep Offermans	Adviseur	

## ” van de redactie

Maastricht studentenstad ?

Veel kouwe drukte voor een weinig quatsch. Studenten wierpen als razende speurneuzen hun studieboeken opzij om hun probleemoplossend vermogen in een postbus te deponeren. Vele redactieleden hielden hun lachen in en hun kaken geklemd.

Een hunner schreef ons een hartverwarmende brief, vlammend protest tegen zo'n deerniswekkend initiatief.

Maar zijn er geen belangrijkere onrechten of gebeurtenissen ?

De Limburger, Limburgs grootste sport- en T.V.-gids, reserveerde een deel van haar weinige kolommen, waarin ze het wereldnieuws normaliter zo schaars mogelijk presenteert, voor deze futiliteit. Geen studentenstad zonder studentengrap. Deze wijsheid is zelfs De Limburger niet beschoren. Trouwens ook dr. Mendes de Leon niet. Avunkel ! (wat dan dan ook voor mag stellen. Wij kunnen ons er niets bij voorstellen, en misschien is dat ook wel de enige juiste voorstelling) van het sociëteitsbestuur van het Amsterdamsch (let wel: sch) Studentencorps. Alsof je een gifbeker leegdrank !

De Avunkel hoeft niet te wanhopen, want de JoVD (onze Wiegelingetjes) afdeling Zuid-Limburg schrijft ons, aangenaam verrast te zijn dat de RULg gelukkig niet zo sullig en duf is. "Beste mensen", zo schrijven zij, "Jullie uitgangspunten komen verrekte (foei-wat grof!) veel overeen met die van ons". Er zijn voor de ontluikende bourgeois-jongelui geen gewichtigere politieke zaken aan te pakken.

En wil de Muurkrant niet van die akelige dingen schrijven tegen die Groninger wier naam gelijk is aan één der onzen. Zijn imago lijdt, zijn hart nog meer.

Maar gelachen, dat hebben we wel .....

- Volgende nummer: themanummer rond de heer Tans.
- Kopij wordt gaarne tegemoet gezien vóór de sluitingsdatum.

” Niets uit deze uitgave mag worden verveelvoudigd en/of openbaar gemaakt door middel van druk, foto copie, microfilm of op welke andere wijze dan ook zonder voorafgaande schriftelijke toestemming van de redactie. ”

Sluitingsdatum kopij Maffius nr. 1 : 27 december.

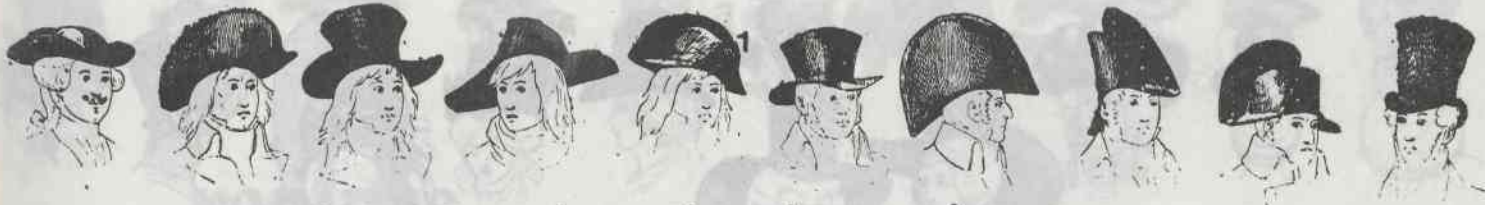

## De kracht der insinuatie of Wie met stenen gooit, zal lawines oogsten.

Naar aanleiding van de uitdaging in het laatste redactioneel van Maffius "ridders van de wandelgangen" heb ik gemeend deze aan te nemen. Reden hiervoor is de merkwaardige frustratie die aan het geheel ten grondslag ligt en die tot uiting komt in de verzuchting dat "op dit stukje wel weer geen reactie zal volgen" en doet vermoeden dat de redactie het beu is om opruiende of polariserende of uitdagende artikelen het leven te doen zien, aangezien deze toch nauwelijks of geen effect oogsten. Maar deze interpretatie is geheel voor mijn rekening, hier alstublieft geen reacties op. Laten we de kern van de zaak aanvatten. Laten we allereerst de feiten even de revue doen passeren. In Maffius nr. 9 (de voorlaatste) verschijnt een artikel van Hans Hagen en Wim Hermens onder de titel "het Facultair Ontwikkelingsplan: eerste discussieronde", waarin gewag wordt gemaakt van de stand van zaken dienaangaande. Tot nu toe nog geen vuiltje aan de lucht. Totdat wij plotseling lezen dat we na alle reacties die we geschreven hebben op dit ontwikkelingsplan, toch maar niet de illusie moeten hebben dat dit iets aan de zaak zal veranderen omdat er toch niet genoeg tijd zal zijn om het F.O.P. wezenlijk te veranderen. Het artikel wordt vervolgens besloten met enkele lachwekkende reacties of daar althans voor moeten doorgaan. Daaronder staan de naam van Wim Hermens en die van Hans Hagen. En nu komt het. Welke pet had

Wim bij het schrijven hiervan op? Zijn pet als lid van de capaciteitsgroep of zijn pet als redactioneel lid of zijn pet als lid van de commissie die het facultair ontwikkelingsplan opstelt, of als lid van het faculteitsbestuur?

Wanneer wij niet zouden weten dat het plan niet meer zal kunnen veranderen zouden we geneigd zijn te menen dat het geheel een onschuldig karakter heeft en alleen een weergave van de stand van zaken is. Het wordt pas dubieus als dit soort voorspellingen gedaan gaan worden. Hoe licht komt dan niet de verdenking op als zou men bepaald hebben dat het gezien de tijd niet dienstig was de zaak nog fundamenteel te wijzigen. Besluiten over dit soort belangrijke zaken worden doorgaans niet in commissies genomen en de verdenking rijst vlug dat de informatie dienaangaande onder een bestuurlijke pet vandaan is gekomen, nog afgezien van het feit dat dit geen zaak is die het bestuur bepaalt, maar de faculteitsraad.

Het gevolg is verwarring. De insinuatie bereikt zijn hoogtepunt, de kritiekleveranciers voelen zich bedrogen en keren zich boos af. De zaak suddert voort, men maakt zich boos en vraagt zich af welke pet nu waarvoor verantwoordelijk is geweest. Aangezien ik het als raadslid nuttig achtte de zaak eens door te lichten, vroeg ik in de raadsvergadering van 13 oktober 1977 aan Wim persoonlijk of hij zich realiseerde wat met name die ene zin had aangericht, en of hij het tot zijn competentie rekende dit soort uitlatingen in het openbaar te doen. Daarop



werd geantwoord dat de hele zaak achteraf bekeken toch wat snel gegaan was en dat het F.O.P. wel degelijk grondig gewijzigd zou worden, gezien de overstelpende hoeveelheid kritiek.

Dit is dus gebeurd in een openbare raadsvergadering waarbij Wim persoonlijk aanwezig was en er werd niet, zoals in het artikel van de redactie wordt geïnsinueerd, geroddeld in raden.

Ik neem aan dat dit dan één van de twee keren is geweest dat Wim persoonlijk aangesproken is.

Wat betreft het vermengen van functies ligt de zaak wat anders. In dezelfde raadsvergadering werd eveneens de vraag gesteld of een F.B.-lidmaatschap wel te verenigen is met het redaktielidmaatschap van een opiniërend blad i.c. Maffius. De redenen waarom dit verwarring aan zou kunnen richten heb ik hierboven al beschreven.

Let wel: wederom is alleen de vraag gesteld of ..... etc. Er is geen stelling verkondigd als zou het lidmaatschap van het F.B. strijdig zijn met het redaktielidmaatschap. De hele redenatie is er een die sterk politiek (in de goede zin des woords voor de verandering) gekleurd is.

Strikt genomen dient het ieder lid van de faculteit duidelijk te zijn dat Wim dit artikel samen met Hans uitsluitend en alleen als redaktielid geschreven heeft, en niet door enige kennis uit andere petten bezwaard was, deze hingen immers netjes thuis, alleen de F.B.-pet hangt achter slot en grendel, daar alle informatie dienaangaand vertrouwelijk is, nietwaar, evenals de F.B.-vergaderingen.

Wanneer later zou blijken dat

de andere petten dezelfde mening toegedaan waren, is dit volledig toeval.

Wanneer men iets van de politieke beginselen heeft meegekregen (en dat zal best in dit land van eindeloos durende formatie-pogingen) dan zal men onmiddellijk de problematiek van het pettenprobleem inzien. Wanneer het strikt formeel nóg zo duidelijk mag zijn welke pet waarvoor verantwoordelijk is, dan nog is het politiek gezien niet juist. Men kan nl. insinueren zoveel men wil en achteraf zeggen dat de gewraakte pet net thuis in de kast lag.

Nu mocht misschien de indruk gevestigd zijn dat er opheldering was gekomen en de zaak afgedaan kan worden. Maar wat zien we nu? De insinuatie gaat door en wordt alsmaar kwalijker; er worden beschuldigingen geuit als zouden de stellers van vragen in de raad hun functie misbruikt hebben (laatste alinea). Waar oorspronkelijk nog alleen gevraagd werd of de twee functies van Wim te verenigen waren, wordt nu reeds beweerd dat hij van misbruik werd beticht en dit wordt beantwoord met de stelling dat mensen die uit hoofde van hun functie als raadslid vragen stellen ("roddelen in raden") hun functie als raadslid misbruiken.

Dit is een grote aantijging die verdacht veel lijkt op een manier van journalistiek zoals die in ongenueanceerde dagbladen zoals "De Telegraaf" schering en inslag is.

Deze weg moeten wij niet inslaan, want het ontnemt de faculteit een goede mogelijkheid om een plaats te creëren waar een heilzame discussie t.b.v. de faculteit gevoerd kan worden. Overigens schreef ik dit artikel als getergd en beledigd raadslid, maar dat was toch al lang duidelijk, nietwaar?



# reaktie

Beste Rob,

Zoals je zelf al vermoedt was jouw vraag in de faculteitsraad inderdaad de tweede keer dat ik direkt werd aangesproken. In het redactionele stukje werd het geven van direkte kritiek scherp onderscheiden van "roddelen in raden", zodat ik niet goed begrijp dat juist jij je een "getergd en beledigd" raadslid voelt. Kennelijk geeft roddel een kettingsreaktie!

Een ander punt is dat toen Hans Hagen en ik ons stuk schreven er volgens het tijdschema nog twee weken waren voordat het F.O.P. in de faculteitsraad zou worden besproken. Onvoldoende tijd om wezenlijke veranderingen aan te brengen, zoals wij schreven. Door de grote hoeveelheid kritiek (ook ons stuk!) heeft de F.O.P.-werkgroep besloten zich niet meer aan het tijdschema te houden. Met hulp van velen kon zo de eerste versie gelukkig wél fundamenteel veranderd worden.

Wat betreft de pettenproblematiek geloof ik dat je goed beschrijft welke onoplosbare problemen er ontstaan als je een "politiek juiste" weg wilt bewandelen en het schrijven in Maffius zou laten beïnvloeden door je pettengarnituur. In een beginnende faculteit zit vrijwel iedereen wel in een commissie, raad of bestuur en komt daar zaken tegen die voor de hele faculteit van belang zijn. Bovendien heeft men juist in zo'n kleine faculteit vaak nog het gevoel dat een reaktie effekt kan hebben. Dit biedt mogelijkheden voor een blad als Maffius, waar gelukkig ook gebruik van wordt gemaakt. Zie b.v. het stuk van Fons Bongaerts naar aanleiding van de discussies over studentenhuysvesting in de universiteitsraad. Maar die mogelijkheden zijn alleen reëel als de schrijvers zich niets van hun petten aantrekken. Heus, je bent onder een hoedje te vangen als je niet, wanneer je muts daarnaar staat, je pet kunt vergeten!

Wim Hermens

P.S. Er zijn natuurlijk wel grenzen. Een vaste rubriek "Uit de vertrouwenscommissie" zou mij ook te ver gaan.

---

## wel'n reaktie

Het novembernummer van Maffius werd geopend met een stuk van de redaktie onder de treffende titel "Ridders van de wandelgangen". De redaktie ging in dat artikel nader in op de kritiek, die Wim Hermens zijdelings te horen had gekregen op zijn aandeel in het stuk dat hij samen met Hans Hagen in het oktobernummer van Maffius had geschreven over het ontwikkelingsplan van de medische fakulteit. De redaktie besloot haar kommentaar met de mismoedige opmerking, dat ".... ook op dit stukje wel weer geen reaktie zal volgen". Dat laatste was te somber gedacht, zoals uit dit stukje moge blijken.



Twee samenhangende zaken uit het redactionele commentaar verdienen mijns inziens een reactie: de specifieke combinatie van functies van Wim Hermens, en het meer algemene "pettenprobleem".

Om met Wim Hermens te beginnen: in het redactionele artikel wordt vastgesteld, dat Wim Hermens "... (bijna) nergens persoonlijk is aangesproken, maar steeds van anderen hoorde dat bepaalde mensen .... bij allerlei gelegenheden hun beschuldigingen uitspraken". Dat klopt: dergelijke opmerkingen heb ik herhaaldelijk opgevangen, en er gedeeltelijk mijn instemming mee betuigt. Gedeeltelijk, omdat ik ook vóórdat de redactie meedeelde dat Wim Hermens zijn informatie uit een openbare commissie had verkregen, geen enkele reden had om aan Wim's integriteit te twijfelen. Maar met de essentie van de kritiek was en ben ik het eens: Wim Hermens combineert een tweetal functies - die van bestuurder en die van journalist - die niet te verenigen zijn. Waarom niet? Omdat een bestuurder van nature geneigd is zaken binnenskamers te houden, totdat een afgerond voorstel voor het een of ander naar buiten kan worden gebracht, terwijl een journalist even natuurlijkerwijs liefst zaken in een vroegtijdig stadium naar buiten brengt, dit wil zeggen: in een zodanig stadium, dat alle alternatieven nog open zijn en er juist nog géén afgerond voorstel naar buiten wordt gebracht. Let wel: ik knoop aan de houding van bestuurder en die van journalist géén waarde-oordeel vast. Beiden lijken mij volledig respectabel, terwijl ik ook de regelmatige botsingen tussen journalisten en bestuurders alleen maar toejuich; het "hinderlijk volgen" behoedt een organisatie voor de totale versuffing in een plichtmatige routine.

Maar wie, zoals Wim Hermens, beide functies combineert, vraagt eenvoudig om problemen. Nogmaals: ik twijfel niet aan zijn integriteit. Evenmin ben ik bang voor Wim's persoonlijke psychische stabiliteit. Maar zolang hij niet een van beide petten aan de wilgen hangt, zullen kwesties als deze zich blijven herhalen, of hij wil of niet.

Van Wim's petten naar die van vele anderen. Voor ongeschoolde lezers: het "pettenprobleem" is een populaire vertaling van het fenomeen dat één enkel persoon tegelijkertijd lid is van één commissie, adviseur van een volgende werkgroep, begeleider van een derde projectgroep, enz. enz. Voor die ene persoon zal het al moeilijk genoeg zijn, om alle petten van lid en adviseur en begeleider uit elkaar te houden. Ernstiger wordt de zaak, wanneer zo'n verzameling petten dragers elkaar 10 keer op één dag onder een steeds wisselende benaming van commissie, werkgroep en projectgroep tegenkomt. Wat er dan gebeurt laat zich niet moeilijk raden: een handjevol mensen maakt in feite de dienst uit, want het is een welhaast bovenmenselijke eis om van iedere pettendrager te verwachten dat hij of zij alle petten uit elkaar houdt én zich in alle commissies strikt beperkt tot de onderwerpen die daar aan de orde zijn.

Maar bovendien wordt het hele proces van besluitvorming daarmee volstrekt ondoorzichtig. En openheid is nu juist een voorwaarde voor controle op het bestuur: het zout in de pap van de democratie.

# pettenprobleem



Een extra remmende faktor bij dit alles is dan nog het feit, dat de opbouwfase van onze instelling veelvuldig overleg in allerlei vormen onontbeerlijk maakt, terwijl al dat overleg door een relatief klein aantal mensen (d.w.z.: vergeleken met andere universiteiten en hogescholen) moet worden gevoerd. Daarmee komen we gelijk op een paar mogelijke oplossingen: voor een deel zal het "pettenprobleem" in de toekomst althans niet groter behoeven te worden dan het nu is, omdat met de groei van het aantal studenten en medewerkers automatisch het potentieel groter wordt vanaaruit al die kommissies en werkgroepen en projektgroepen kunnen worden samengesteld. Of dat ook zal gebeuren hangt onder meer af van ieders bereidheid om een deel van zijn of haar tijd te besteden aan wat bestuurswerk. Wie zich - terecht - afzet tegen het pettenprobleem, maar tegelijkertijd weigert om ook eens in de een of andere advieskommissie te gaan zitten, verspeelt daarmee mijns inziens het recht op kritiek.

Van de diverse bestuursinstanties van onze universiteit mag vervolgens worden verwacht, dat zij er actief naar streven om ook werkelijk zoveel mogelijk mensen bij het bestuur te betrekken.

Een tenslotte: het op komst zijnde bestuursreglement biedt de mogelijkheid om een aantal functies onverenigbaar te verklaren.

Zo heeft het redaktionele artikel in het vorige nummer van Maffius toch wél een reactie opgeleverd. Dezelfde zin, waarin de redactie haar sombere verwachting dienaangaande uitsprak, werd afgesloten met een uitval over het "..... roddelen in raden en kankeren in kommissies".

Zo'n opmerking zegt meer over des schrijvers gevoel voor alliteratie dan over de werkelijke gang van zaken in raden en kommissies.

Voor wat de Universiteitsraad en zijn kommissie betreft kan ik in ieder geval uit eigen waarneming vaststellen, dat aldaar opmerkelijk weinig wordt geroddeld en gekankerd.

Wie daarom als redactie kritiek uitoefent op enkele minder plezierige verschijnselen, dient zèlf tenminste de feiten te verifiëren alvorens tot een oordeel te komen.

Aart Resoort.

## weer 'n reactie

Beste Aart,

Het doet me als redaktielid goed dat ons pessimisme t.a.v. reacties ongegrond was! Je komt in je stuk ook meteen tot de kern van de zaak, zodat blijkt dat we het fundamenteel oneens zijn. Jij stelt dat "een bestuurder van nature geneigd is zaken binnenskamers te houden totdat een afgerond voorstel naar buiten kan worden gebracht, terwijl een journalist liefst zaken in een vroeg stadium naar buiten brengt, dat wil zeggen: in een zodanig stadium dat alle alternatieven nog open zijn". Je vindt kennelijk ook dat het zo hoort. Ik vind dat een be-



# pettenprobleem

stuurder de alternatieven in een zo vroeg mogelijk stadium naar buiten dient te brengen om daarna het gekozen alternatief te argumenteren. Ik weet wel dat dit in de praktijk vaak mislukt, maar dat is dan jammer en niet juist! Kortom, ik ben het wel eens met je stelling wat verderop: "En openheid is nu juist een voorwaarde voor controle op het bestuur: het zout in de pap van de democratie".

Wat betreft onze opmerking over roddel nog dit. Je zegt dat je er zelf getuige van was dat allerlei mensen beschuldigingen uitspraken. Naar mijn informatie was de voornaamste beschuldiging dat ik informatie had gepubliceerd, verkregen in het faculteitsbestuur. Dit betekent dat die mensen onjuiste en belastende uitspraken deden, wat me een aardige definitie van roddel lijkt. Het doet me wel veel plezier dat dit in de universiteitsraad niet is gebeurd!

Wim Hermens

Wetenschappers, uw

# LUNCH

staat klaar

(voor hen die achterblijven)

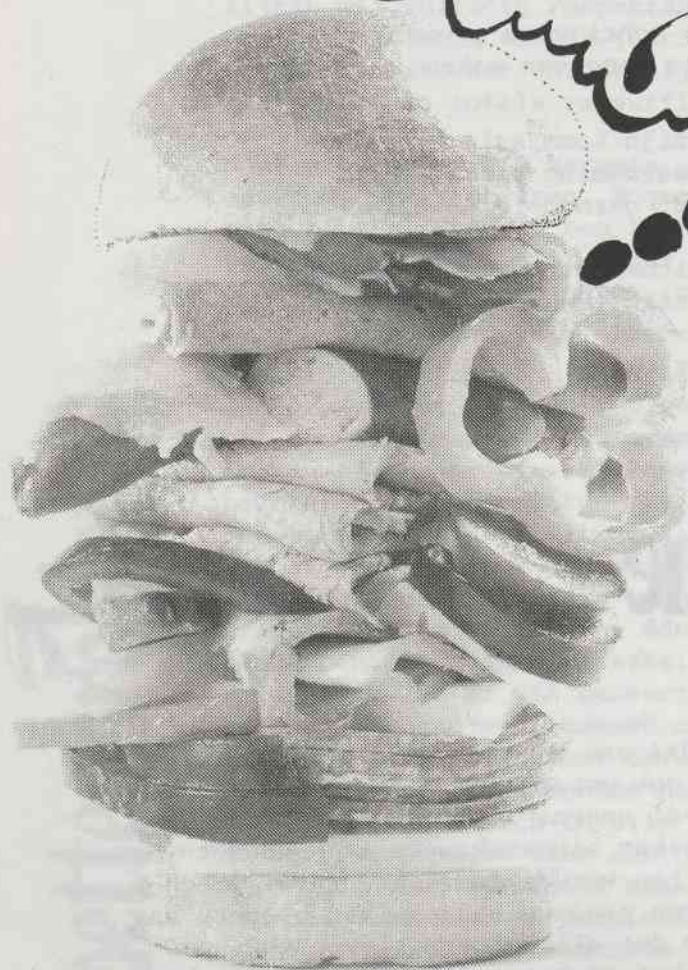

Nu we weten dat een leuk percentage van ons personeel goed verzorgd in het buitenland verblijft, is het billijk aandacht te schenken aan degenen die op hun post blijven. Zijn zij een vergeten groep, of worden zij op adequate wijze aan hun gerief geholpen? Dat is de vraag die ik me heb gesteld.

De problematiek is kompleks, akkoord. Nemen we daarom een deelasspekt, zijnde de vertering. De omschrijving van mijn onderzoeksvoorstel kan dan - abstraherende van de overige aspekten - als volgt luiden: "Op welke wijze bevordert de RULg binnen haar muren voeding, enterale absorptie en metabole processen, kortweg riskante leefgewoonten?"



Om alle mogelijke emoties verre te houden, heb ik willen uitgaan van harde cijfers. Dat is nodig, want het zachte broodje is ons lief, temeer wanneer het gratis wordt verstrekt.

Gelukkig blijkt de financiële administratie voor dit doel nuttige gegevens te verzamelen. De omzet van de kantine over het eerste halfjaar 1977 ziet er zo uit:

Representatie	f	25.031,82
Diversen	f	4.715,60
Kontante ontvangsten	f	18.963,10
Bruto omzet	f	48.710,52

Achter deze getallen moet men zich voorstellen een enorme rij van bolletjes, flessen fris, koffiepakken en alcoholhoudende dranken. Een kuratieve zorg bevorderend pakket.

Wat de verschillende onderdelen van de tabel betreft: kontante ontvangsten vormen een kleine 40% en staan voor alles wat over de balie of aan de kar wordt gesleten. De rest is gratis; diversen geldt de diesviering en een kongres; representatie al het andere.

Hoe werkt representatie? Een paar voorbeelden: je spreekt af met je kommissie om voortaan tussen de middag te vergaderen (bijvoorbeeld Maffius) met bijbehorende lunch; als je handig bent, nodig je af en toe iemand van buiten uit, dat geeft kans op iets extra's ("aangeklede lunch"); als planningsgroep ga je om twaalf uur zitten plannen. De ervaring leert dat eigen brood meenemen, hoewel bevorderend voor de zelfwerkzaamheid, het groepsproces nadelig beïnvloedt, dus bestel je voor vijf man twee kannen koffie (plusminus 60% van de "representatieve koffie" gaat terug en door de gootsteen), dertig broodjes, vier flessen fris en vijf soep.

Heb je heel deftig bezoek van buiten, bijvoorbeeld een kollega, dan bestaat de mogelijkheid buiten de deur te eten. Geschikt voor een dergelijke vorm van representatie blijken te zijn o.a. het Plenkske, de Marmite en Chateau Neercanne.

Tot zover verleden en heden. De konklusie luidt: de achterblijvers worden niet vergeten (1) en preventie is moeilijk (2).

Wat nu gaat de toekomst brengen? Hoe zit het met de vernieuwing van het trefcentrum? Verdwijnt de representatie?

Deze vragen heb ik het desbetreffende diensthoofd voorgelegd.

Welnu, te rekenen valt op een invoering van een nieuw systeem over ongeveer twee maanden (als het goed gaat later ook in het Biomedisch Centrum). Op verrijdbare counters zal men een variëteit aan voedingsmiddelen vinden. Kontakten met "De Maretak" zijn in voorbereiding teneinde zelfs volwaardige voeding te kunnen bieden voor de liefhebber. Deze zal bovendien eten van plates en drinken uit porselein. Het plastic gaat eruit! Daarnaast komen mogelijkheden tot warm eten bij de chinees tegenover het Hoofdgebouw en bij Rijkswaterstaat voor zeer schappelijke prijzen en bij opgave vóór 10 uur 's ochtends.

Helaas, het gratis verstrekken van lunches e.d. blijft ook in dit nieuwe systeem bestaan. Het ware te wensen dat het CvB met de komst van deze nieuwe voorzieningen de representatie afschaft, dit ter bevordering van de democratie, de lichaamsbeweging, de integratie en ter voorkoming van



overwerk en onlustgevoelens.

Resumerende en konkluderende: de achterblijvers zullen niet vergeten worden (1) en preventie is misschien mogelijk (2).

Voor de volledigheid nog het laatste nieuws uit ons buitengewest Vijverdal. Ook daar zit men niet stil. De heer Coumans, hoofd van de keuken, deelt mee dat op de begroting voor de keuken voor 1978 een automatenwand is geplaatst. Daarmee zou een gezonde broodlunch tot de mogelijkheden gaan behoren en is men in geval van buitensporige honger niet meer veroordeeld tot het innemen van een overmatige dosis al of niet verzadigde vetzuren.

Smakelijk eten,

Hans Hagen.

## Alternatief Ambtenaren Actiekomitee

Sinds september 1977 opereert er een nieuwe actiegroep, het AAA, dat voortgekomen is uit onvrede over de akties van het Nederlands Genootschap van Leraren (NGL) en de Algemene Bond van Onderwijzend Personeel (ABOP).

In een rondschrijven van het AAA van 28 september worden de volgende doelstellingen voor aktie aangegeven:

1. Het bundelen van nu vaak verspreide personen, groepen en organisaties, die positief staan tegenover een algemene matiging en nivellering;
2. Het beïnvloeden van anderen in de hogere inkomensgroepen om zich hierbij aan te sluiten;
3. Het stimuleren van de discussie over een rechtvaardiger inkomensverdeling.

Met nadruk wijst het AAA er verder op dat de door hen voorgestane matigings- en nivelleringsplannen in een goed georganiseerd overleg tot stand dienen te komen.

De motivering voor een dergelijk streven vindt het AAA in de slechte economische situatie, de dreigende bezuinigingen op de kollektieve voorzieningen en de toenemende werkeloosheid. Een zaak als een rechtvaardiger inkomensverdeling wil men nadrukkelijk in de discussie betrekken.

Het AAA vraagt medestanders zoveel mogelijk adhesie te betuigen (handtekening, naam en functie) en deze te sturen naar het AAA, postbus 52, Badhoevedorp.

Geldelijke steun i.v.m. de bestrijding van de kosten is welkom op postgiro 13500 t.n.v. K 8824 t.g.v. AAA te Badhoevedorp.

Het aantal adhesiebetuigingen is inmiddels enige tijd de 600 gepasseerd.

Het AAA, ontstaan binnen een groep van eerstegraads leraren, en vooral gericht tegen het NGL, heeft zich duidelijk verbreed tot de gehele groep van ambtenaren. De volgende sekties zijn dan ook opgericht: wetenschappelijk onderwijs, HBO, AVO-VWO en ambtenaren buiten het onderwijs.

Geen initiatiefnemer, maar wel sympathiserend met het AAA, is Hans van den Doel, hoogleraar economie aan de Universiteit van Amsterdam. Hij kwam in het nieuws met de rekensom dat een salarisverlaging van gemid-



hA..hA..hA...!

deld drie procent van de ambtenaren de overheid een besparing zou opleveren, voldoende voor het scheppen van 40 à 50.000 arbeidsplaatsen. Daardoor zouden dringende taken op het gebied van het milieu, de gezins-hulp, het onderwijs, de gezondheidszorg en de bescherming (politie) uitgevoerd kunnen worden.

Ter voorkoming van misverstanden: het AAA heeft tot nu toe nog geen exakt standpunt betreffende de salarisverlagingen ingenomen, behalve dan dat men van mening is dat de verlagingen niet de lagere inkomensgroepen mogen treffen. Waar de grens zou moeten liggen, weet het AAA nog niet. Een standpuntbepaling hierin is echter spoedig te verwachten.

Groot verzet heeft het streven van het AAA opgeroepen in vakbondskringen. In Folia Civitatis van 5 november schrijft F. van Dijk van de ABVA dat de berekeningen van van den Doel grote onzin zijn. Het motief dat ambtenaren niet ontslagen kunnen worden bestrijdt hij, evenals het aantal arbeidsplaatsen dat met de besparingen zou kunnen worden geschapen. Het ABVA-standpunt komt kortweg hierop neer dat men in het algemeen niet tegen herverdeling van inkomens is, maar dan moet zulks plaats hebben binnen het kader van een alle inkomens omvattend inkomensbeleid.

Het AAA verweert zich hiertegen door er op te wijzen dat, als er werkelijk iets in de verdeling moet veranderen, het zal moeten komen van een groep die de eerste stap zet. Dat kan dan het beste de beterbetaalde groep zijn. Wachten op een totaal inkomensbeleid is zinloos, daar dat voorlopig niet reëel lijkt.

Overigens is het m.i. wel de vraag of het scheppen van de 50.000 arbeidsplaatsen bij de overheid zonder meer nagestreefd moet worden. Ontscholing en ontmedicalisering lijken strevingen die voortkomen uit een bepaalde zorg omtrent de groei van de kollektieve voorzieningen. Hoe de kollektieve noden het beste bestreden kunnen worden, is moeilijk te zeggen.

In elk geval is het streven van het AAA belangrijk genoeg om - juist ook binnen de gezondheidszorg - de nodige aandacht te krijgen. In feite sluit het uitstekend aan bij initiatieven die we ook binnen onze eigen sektor kennen, zoals de brief van drie artsen in Medisch Contact van augustus jl. en de recente actie van 60 belgische artsen tegen de Belgische Orde van Geneesheren. De discussie over de honoraria van specialisten en huisartsen kan er een nieuwe impuls door krijgen. Waarom zouden wèl onder de hoger gesalarieerden van Hoogovens, van Philips, onder dominees, grote groepen van voorstanders van inkomensmatiging te vinden zijn, en niet in de gezondheidszorg?

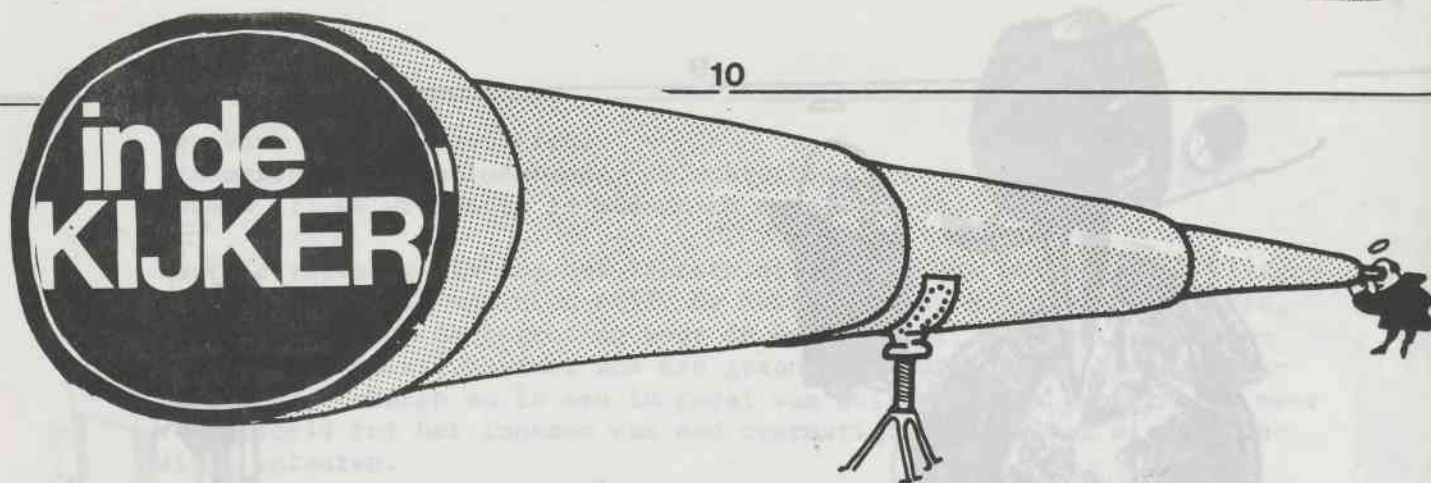

# studentenbelangen

Maffius ging deze maand op zoek naar de identiteit, de structuur en het functioneren van de afdeling studentenbelangen, en kwam daarbij oog in oog te staan met Jan Bestebreurtje, hoofd van de dienst Personele Zaken en Studentenbelangen, alsmede Hans Wenting en Françoise Meyer Viol, beiden werkzaam op Studentenbelangen.

Wij vroegen aan Jan Bestebreurtje naar het hoe en het wat van de dienst Personele Zaken en Studentenbelangen.

*Waarom één dienst voor personeel en studenten ?*

Wat wij van meet af aan wilden, was de belangenbehartiging van personeel en studenten door de universiteit te integreren d.w.z. door één dienst werken aan gezamenlijke voorzieningen voor personeel én studenten. Overal elders zie je dat die twee diensten gescheiden zijn. Dat wilden wij hier niet. Wij wilden het anders doen, het onderscheid tussen studerende en werkende verkleinen. Wij vormen immers één universitaire gemeenschap.

*Waaruit bestaan die gezamenlijke voorzieningen ?*

Wij richten ons vooral op de secundaire (arbeids)voorwaarden: de sport, de restauratieve voorzieningen, bedrijfsgeneeskundige voorziening, maatschappelijk werk, studium generale en andere educatieve voorzieningen, studie-advisering voor studenten én medewerkers, huisvesting, enzovoorts.

*En hoe werkt de dienst Personele Zaken en Studentenbelangen daaraan ?*

De dienst is gebaseerd op drie pijlers, te weten de afdeling personeelszorg onder aanvoering van Douwe Oppedijk, de afdeling studenten-zorg, waar Hans Wenting fulltime, Françoise Meyer Viol parttime werkzaam zijn, plus Gerard van der Heyden voor sportactiviteiten en Mieke van den Brink ter administratieve ondersteuning. En de administratieve afdeling onder leiding van Dick Spaans. Deze voert o.a. de studentenadministratie m.b.t. inschrijvingsformaliteiten, beursadviezen, promesseregelingen, kinderbijslagformaliteiten. De onderwijsadministratie zelf geschiedt door de Faculteit.

*De structuur van de dienst zelf lijkt ons in strijd met het uitgangspunt.*

Het probleem is dat ten aanzien van de beleidsvoorbereiding de invalshoek nogal verschillend is: het departement zelf pakt de zaken afzonderlijk aan en legt ons zo een specialisatie van aandachtsvelden op. Ook de wet op de Universitaire Bestuursvorm brengt een

scheiding aan: het personeelsbeleid en -beheer is voorbehouden aan het College van Bestuur, de regeling van studentenvoorzieningen is een taak van de Universiteitsraad die dan ook een raadscommissie voor studentenvoorzieningen ingesteld heeft, waaraan Hans Wenting en ik als adviseurs zijn verbonden. Voorts is het zo dat voor studenten sterk nadruk gelegd moet worden op de huisvesting, terwijl voor het personeel dat aspect minder zwaar weegt.



*Welke voorzieningen heeft de dienst momenteel tot stand gebracht ?*

Tot nog toe zitten we vrijwel alleen nog in voorbereidende fases. We zijn uiteraard actief bezig met huisvesting voor studenten, gezamenlijke sportvoorzieningen, met restauratieve voorzieningen, in overleg met de Civiele Dienst en de dienst Bouwzaken, bedrijfs-geneeskundige voorziening t.b.v. een stuk preventieve gezondheidszorg voor personeel én studenten. Voor maatschappelijk werk hebben we afspraken met het MOM om daarin te voorzien, totdat we een eigen maatschappelijk werk(st)er hebben. Wat naar onze mening ook belangrijk is, zijn onderwijsvoorzieningen als een studium generale en vormings- en cursus-mogelijkheden. Een zinvolle uitwerking van de integratiegedachte lijkt mij, dat het studiedecanaat ook studieadviezen gaat verschaffen aan personeelsleden die zich willen bij-, her- of omscholen.

*Ons valt op dat je bij integratie vooral denkt aan studenten en personeel. Blijft het integratiestreven beperkt tot een binnen-universitair gebeuren ?*

Wij vinden dat de studentenvoorzieningen in principe geïnterpreteerd moeten worden met die in de stad en de regio. Dat geldt ook voor de voorzieningen van het personeel uiteraard. Wij stellen daarbij dat daar waar voorzieningen kant en klaar aanwezig zijn, daar stoppen wij. Maar als er geen voorzieningen zijn, dan moeten wij die òf stimuleren òf zelf opzetten.

*Waarom heb je gekozen voor deze job en deze dienst ?*

In mijn vorige baan - ik was hoofd Personeelszaken aan de Vrije Universiteit te Amsterdam - werkte ik ook al op dit terrein. Wat me naar Maastricht trok, was de uitdaging om zoiets nieuws op te zetten, waar vele instellingen al lang over dachten maar niet

toe kwamen. Er wordt gekeken naar wat Maastricht terecht brengt van de integratie van studenten- en personeelsvoorzieningen. Motiverend vind ik ook dat we hier met een club van nieuwe mensen iets op kunnen bouwen.

*Heb je op een of andere manier de indruk dat de dienst op het goede spoor zit? Krijg je ook reacties van studenten?*

Regelmatig krijg ik commentaren van de commissie studentenvoorzieningen en door mijn vele contacten met de studenten zelf - veel meer dan in Amsterdam - reacties uit de eerste hand. In ieder geval blijkt dat ook de universiteitsraad véél meer betrokken is bij ons "produkt". Vanuit de raad krijg ik de indruk dat we het wel aardig doen.

*Wat zijn naar je eigen oordeel de sterke en de zwakke punten?*

Waar we nog niet in geslaagd zijn, is een geïntegreerde aanpak tot stand brengen samen met de andere onderwijsinstellingen. Hoewel - ook landelijk - de verschillen tussen WO en HBO qua voorzieningen voor studenten kleiner worden, zien we wel op bestuurlijk vlak dat de HBO qua mankracht en geld voor het blok zit. Voorts is een groot probleem de huisvesting. Er is hier op gemeentelijk niveau een commissie huisvesting voor alleenstaanden en tweepersoonshuishoudens. Met veel moeite hebben we daar iemand namens de universiteit in kunnen krijgen.

*De studentenhuisvesting: dreigt de integratie daar niet stuk te lopen gezien de plannen van het SWOL om huisvesting alleen voor studenten te creëren?*

Ik ben zelf uitgesproken vóór integreren. Alsjeblieft geen ghettovorming. Maar wil je snel iets bereiken, dan moet je wel eens voor één groep optreden. Dit is nu typisch het geval bij de huisvesting. Wél hebben we in een nota voorgesteld dat de SWOL zijn statuten zodanig wijzigt, dat ook HBO-studenten gebruik kunnen maken van voorzieningen die het SWOL schept.

We gaan op zoek naar Françoise Meyer Viol en Hans Wenting. Ver weg van de hoofdingang in twee donkere hoeken gescheiden van elkaar zijn ze voor studenten bereikbaar. Schaamt de universiteit zich voor de afdeling studentenbelangen, als zijnde in tegenspraak met de integratiegedachte?

We vroegen Françoise en Hans naar wat zij onder integratie verstaan. Hun antwoord: "Daarbij denken we enerzijds aan de situatie waarbij medewerkers én studenten gezamenlijk gebruik kunnen maken van universitaire voorzieningen, anderzijds aan een integratie naar de stad, die erop gericht is voorzieningen in het leven te roepen voor alle studerende en/of jongeren in de stad of de situatie dat de studenten gebruik maken van bestaande voorzieningen in de stad.

Een goed voorbeeld is de huisvesting: niet alleen moeten we opkomen voor de studenten van deze universiteit, maar ook voor die van het hoger beroepsonderwijs en andere alleenstaanden.

*Integratie betekent hier dus twee dingen: de integratie van personeels- en studentenvoorzieningen én bovendien die van universitaire en regionale voorzieningen. Dat lijkt ons nogal ambitieus.*

Het is ook moeilijk. Zo zijn er wel sportvoorzieningen voor personeel én studenten, waarbij aansluiting is gevonden bij het H.B.O. en verenigingen in de stad.

Maar bij introductiedagen zien we een scheiding tussen personeel en studenten.

De studenten hebben, gezien de behoeften die uit hun leefomstandigheden voortvloeien, meer overeenkomst met jongeren dan met universitaire medewerkers. Ze hebben behoefte aan begeleiding voor problemen die met de onderwijssituatie verband houden. Ook verkeren ze in een positie dat ze nog op de arbeidsmarkt terecht komen. Daarop zou ook een deel van de advisering en begeleiding gericht moeten zijn. Dit geldt natuurlijk ook voor de H.B.O.-studenten.

*Uit de integratiegedachte moet toch voortvloeien dat jullie ook bezig zijn voor het personeel.*

Met het personeel hebben we nauwelijks enige bemoeienis. De restauratieve voorzieningen zijn in handen van de dienst Civiele Zaken. Daar hebben wij geen greep op, dat is voor ons een ondoorzichtig gebeuren, hoewel het een zaak is voor zowel studenten als personeel.

*Hoe is de samenwerking met buiten-universitaire instanties ?*

Verre van gemakkelijk. Om één voorbeeld te nemen: het tot stand brengen van een gezondheidszorgdienst voor personeel en studenten loopt vast op de weigering tot nog toe van het Ministerie van Binnenlandse Zaken om de Bedrijfsgeneeskundige Dienst te Maastricht voor ons te laten werken. Zij wil dat het personeel onder de Rijks Geneeskundige Dienst valt, die geen gezondheidszorgtaken voor studenten aanneemt. De BGD is daartoe wél bereid. We zouden misschien moeten denken aan een gezondheidscentrum in Maastricht voor studerende of adolescenten in de sociaal-geneeskundige sfeer, b.v. in samenwerking met de G.G.Z. \*

*Wat is jouw taak nu precies, Hans ?*

De opbouw van studentenvoorzieningen waarbij verwacht wordt dat ik werk volgens het uitgangspunt van de integratie. Konkreet komt het erop neer dat ik inventariseer wat er overal in het land aan (studenten)voorzieningen bestaat, aan welke (studenten)voorzieningen hier behoefte is, en welke voorzieningen hier te realiseren zijn, rekening houdend met de uitgangspunten van de universiteit. Daarbij stuit ik wel op één probleem dat te maken heeft met integratie: wij zitten zonder middelen en moeten voorzieningen van de grond zien te tillen, zowel voor onze 200 studenten als voor + 2000 H.B.O.-studenten. Bij de realisering van het een en ander merk je dat de minister geen moeite heeft om het ideële doel te onderschrijven, maar niet de konsekventie hieruit trekt en middelen ter beschikking stelt.

F.: Het accent van de H.B.O.-instellingen ligt op het onderwijs.

H.: De aandacht daar voor het welzijn buiten de school is erg beperkt. Ze is er alleen als iemand van de medewerkers persoonlijk gemotiveerd is.

*Wat is jouw taak, Françoise ?*

F.: meewerken aan de opbouw van studentenvoorzieningen, waarbij ik in het bijzonder belast ben met de individuele belangenbehartiging en de begeleiding van groepen die de introductiedagen organiseren

---

\* N.B. Inmiddels heeft de dienst P.Z. en Studentenbelangen telefonisch bericht ontvangen dat de ministeries van O en W en van Binnenlandse Zaken goedkeuring zullen verlenen aan een samenwerking met de B.G.D. Maastricht.

en ondersteuning aan de opbouw van studentenverenigingen, b.v. Circumflex.

Toen ik hier kwam werken bestond er vrijwel niets op dit terrein. Alleen op de Kunstakademies en op de Hotelschool was er iets georganiseerd. In 1975 hebben we voor het eerst iets van een algemene introductie voor studerende tot stand gebracht.

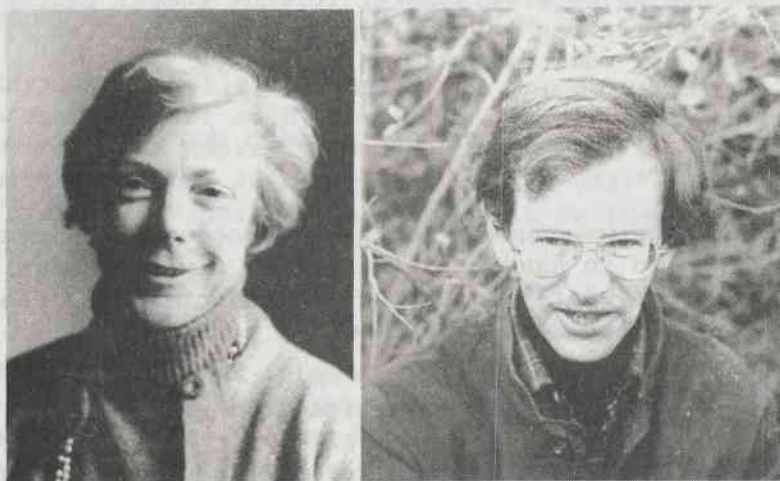

*Françoise houdt zich vooral bezig met individuele problemen en sociale activiteiten en Hans met de opbouw van materiële voorzieningen in het algemeen ?*

Zo ligt het in onze taakomschrijving vast. Het geeft meer de accenten aan. Er is echter geen strikte scheiding. We zijn elk op beide terreinen wel actief.

*De nadruk valt nogal op de leefsituatie. Betekent dat dat er voor jullie geen bemoeienis is met de studiesituatie van de student ?*

Jawel. Daar ligt zelfs een belangrijk stuk werk aan te pakken. We constateren dat er onder studenten enorme twijfel en onzekerheid bestaat omtrent de studie en het eigen functioneren, vooral als gevolg van het onderwijssysteem. De relatieve zekerheid die elders bestaat door het examen- en tentamensysteem is hier afwezig. De onzekerheid die daardoor ontstaat, moet bespreekbaar en hanteerbaar gemaakt worden naar onze mening. We ontvangen allerlei signalen dat dit probleem speelt, maar zijn niet in staat om deze naar de faculteit door te seinen. Wij hebben veel te weinig contact met het onderwijsgebeuren. Naar onze mening zijn de faculteit en het tutorsysteem niet alleen in staat om de problemen op te vangen. Wij geloven dat er daarnaast behoefte is aan een figuur die wat losstaat van het onderwijsgebeuren en waarmee de studenten hun problematiek zouden kunnen bespreken. Zo'n figuur zou een studentenarts, een studentendekaan of een studentenpsycholoog kunnen zijn. Deze functionarissen zouden werkzaam kunnen zijn ten behoeve van alle studerende in Maastricht.

*Wat heeft de afdeling studentenbelangen nu in de loop van haar bestaan bereikt ? Is er aanleiding om daarover tevreden te zijn ?*

Op de eerste plaats heeft de afdeling vooral dankzij Gerard van der Heyden een aantal sportvoorzieningen kunnen realiseren. Daarnaast een introductie voor studenten. Daarbij moet opgemerkt worden dat de organisatie en verantwoordelijkheid door de instellingen wordt afgeschoven naar Circumflex. Doordat zij bovendien veel te weinig financiële middelen verstrekken, dreigen er budgetproblemen. Andere voorzieningen zijn nog in voorbereiding. Hans zit namens de HBO en



de RULg in de gemeentelijke stuurgroep voor huisvesting van alleenstaanden en tweepersoonshuishoudens. Dat kostte ons al veel moeite omdat de gemeentelijke instanties nogal verzet boden. Overigens is er nog steeds geen uitzicht dat deze stuurgroep iets zal realiseren. De SWOL heeft wel een aanbod, zij het dat ze alleen voor studenten huisvesting wil bieden. We zouden graag zien dat de SWOL zich ook voor andere categorieën sterk gaat maken. We hebben contact met het kamerburo t.b.v. bemiddeling, af en toe krijgen we ook zelf aanbiedingen.

Voor de restauratieve voorzieningen kunnen we voorlopig terugvallen op de kantines van Vijverdal en het Annadal-ziekenhuis.

Wat wij ook belangrijk vinden is, dat er zo spoedig mogelijk een noodfonds in het leven geroepen wordt voor studenten die in financiële moeilijkheden geraken.

Verder is samen met het Talenpraktikum - Maastricht een talenkursus voor buitenlandse studenten georganiseerd en werken we mee aan abituriëntendagen die de dienst Voorlichting organiseert. Tenslotte zijn we betrokken bij de opbouw van een studium generale.

*Hoe verhouden zich nu de (studenten)voorzieningen in Maastricht tot die van de andere universiteiten? Hebben jullie daar enig zicht op?*

Jawel. Omdat we ook bezig zijn met de behandeling van ministeriële schrijvens over deze zaken, Hans zitting heeft in de Commissie Studenten Voorzieningen van de Academische Raad en vertegenwoordigd zijn in andere landelijke overlegorganen zoals het landelijk Beraad Studentendekenen, kunnen we wel wat vergelijkingen met elders trekken. Maastricht neemt wel een heel bijzondere positie in, uiteraard omdat het kleiner is, maar vooral omdat er geen pakket van bestaande studentenvoorzieningen voorhanden is en omdat we van een andere filosofie uitgaan. Je merkt dat de posities verschillend zijn en de opstelling ook. Zo is het beleid van het Landelijk Overleg Grondraden vooral erop gericht dat het voorzieningenpeil (elders) gehandhaafd blijft, terwijl wij nog iets op moeten bouwen. Dat wil niet zeggen dat de interpretatiegedachte elders niet aanwezig is. Maar wij zijn er wel veel uitdrukkelijker mee bezig. Alleen moeten we verder zien te komen dan het praten. Het gaat erom dat we de financiële middelen krijgen.

*Wij krijgen de indruk dat er nog weinig van de grond is gekomen en er nog ontzettend veel van de grond moet komen.*

Ogenschijnlijk hebben we nog weinig gerealiseerd, ja, dat klopt. Vooral als je ziet wat er nog moet gebeuren. Maar wij hadden hier met 1½ formatieplaats een taak waarvoor elders een uitgebreide staf aanwezig is.

Bovendien moet je je realiseren dat opbouw van voorzieningen op een wijze

waarvoor in Maastricht gekozen is, een langdurig proces is omdat er veel instanties van buiten de universiteit bij betrokken zijn.

*Waarom zijn jullie ertoe gekomen om dit werk te doen ?*

H.: Ik was hiervoor werkzaam bij de afdeling Personeelszaken aan de Groningse universiteit. Hoewel ik daar altijd met veel voldoening heb gewerkt, leek mij een functie bij een beginnende universiteit met nieuwe visies op het onderwijsgebeuren en de welzijnstaak van een universiteit jegens de leden van de universitaire gemeenschap een boeiende onderneming. Vooral de studentenvoorzieningen. In Groningen had ik veel contacten met studenten, maar buiten mijn werk. Ik zag hier mogelijkheden om dat wél met mijn werk te verbinden. Ik had mij o.a. in het kader van mijn lidmaatschap van de U-raad in Groningen ideeën gevormd over studentenvoorzieningen. Deze liepen voor een niet onbelangrijk deel parallel met de uitgangspunten van de universiteit in Limburg. Met name de integratiegedachte heeft mij altijd erg aangesproken. Ik heb hier de mogelijkheid na te gaan in hoeverre dit te realiseren is.

F.: Tijdens mijn studie aan de Sociale Akademie te Sittard heb ik een skriptie geschreven over het welzijn van de studenten aan de Kunstakademies. Toen ik bij de R.O.Z. werkte, moest ik mij voornamelijk bezig houden met de komst van de Universiteit in Limburg. Ik ben blij dat ik nu de mogelijkheid heb om aan de Universiteit zelf te werken aan het welzijn van studenten. Ik vind het boeiend. Alleen mis ik wel dat ik ten aanzien van allerlei problemen waarmee studenten bij mij komen en die steeds nieuwe dingen betreffen, weinig kan overleggen met anderen die reeds langer met deze problemen gekonfronteerd worden.

H.: Ik vond dat in de beginfase het College van Bestuur weinig aandacht had voor studentenvoorzieningen. Kennelijk hadden toen de onderwijskundige en organisatorische vraagstukken voorrang. Ik hoop dat er als gevolg van de toespraak die Hans Philipsen bij de opening van dit academisch jaar heeft gehouden, iets gaat veranderen. In ieder geval is het al een duidelijke verbetering dat we nu regelmatig contact hebben met de portefeuillehouder voor studentenvoorzieningen. Verder is het van groot belang dat ook het contact met de faculteit beter gaat verlopen.

*Maar het beleid, wie bepaalt dat dan ?*

Tot nu toe heeft de Dienst Personele Zaken en Studentenbelangen een grote vrijheid gehad bij het bepalen van het beleid. Natuurlijk geven de uitgangspunten van de universiteit zoals geformuleerd in de basisfilosofie de kaders aan.

Toch zouden we graag zien dat het College van Bestuur en de U-raad zich meer met studentenvoorzieningen bezig houden.

In het afgelopen jaar heeft de Commissie Studentenvoorzieningen zich meer opgesteld als beoordelaar dan dat zij initiatieven heeft ont-plooid.

In dit verband willen wij nog wel het volgende kwijt: we hopen dat er een onderzoek van de grond komt naar de leef- en werksituatie van de studenten in Maastricht om een gedegener basis te hebben voor beleid. Eigenlijk weten we niet zo heel nauwkeurig wat de behoeften en wensen van studenten zijn.

*Bedankt !*

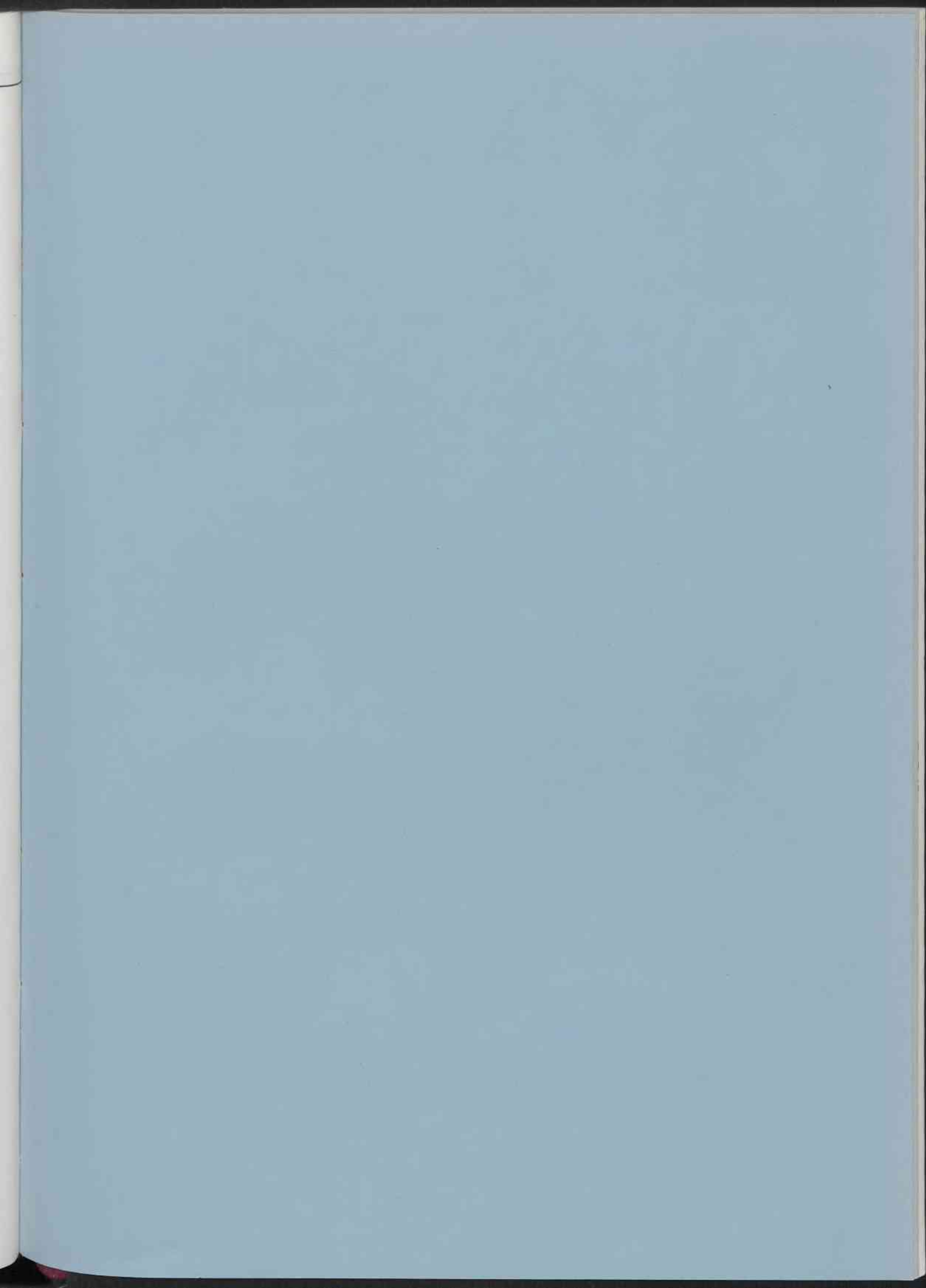

Zeer vaak, zoals o.m. het geval kan zijn bij een aantal kwalen die voorkomen bij het steeds groeiende aantal bejaarden, zijn deze chronische aandoeningen niet of nauwelijks te genezen en is er veeleer behoefte aan zorg, verpleging, pijnverlichting. De activiteit van de gezondheidszorg zal zich dan ook in de toekomst steeds meer afspelen op het vlak van preventie, nazorg en revalidatie dan op dat van de genezing van acute ziekten.

Het ziekenhuis van de toekomst zal bescheiden moeten zijn. Aan vijftien procent van de vraag om gezondheidszorg kan voldaan worden in de gewone huispraktijk. Slechts vijf procent zou in het ziekenhuis behoeven te komen. Daarvan zou nog eens 2/5 behandeld kunnen worden door de huisarts, een ander 2/5 deel vraagt contact tussen huisarts en specialist en slechts 1/5 (1% van het totaal) vraagt om de complexe zorg in teamverband die alleen in een academisch ziekenhuis te vinden is (Wood). Om soepel handelen mogelijk te maken zou de huisarts moeten beschikken over bedden in het ziekenhuis, zodat de arts zijn patient kan volgen vanuit de maatschappij naar het ziekenhuis en weer terug in de maatschappij. Een der deelnemers ging zover te stellen, dat zorgvuldig onderzocht moet worden, hoeveel er aan medische zorg te bieden is zonder ziekenhuizen. Ziekenhuizen zijn veroorzakers van ziekte, leggen een grote stress op de werkers en bieden zorg die bijzonder kostbaar is. Het ziekenhuis is - volgens deze spreker - de slechtste plaats om mensen te genezen.

Verschillende deelnemers bepleitten een toenemende besluitkracht van het Medisch Regionaal Centrum als orgaan met mogelijkheden, sturend op te treden in de ontwikkeling van zorgvoorzieningen in de regio. In zijn samenvatting aan het einde van de workshop erkende Tiddens, dat het MRC mede op instagnatie van de Rijksoverheid een coördinerende taak in de regio heeft te vervullen, zonder daarvoor een wettelijke basis te hebben. Niettemin is het tot nu toe een effectief instrument van communicatie gebleken. Verwacht mag worden, dat het ook in de komende jaren het forum zal zijn waarop de discussies in deze regio, over de behoefte aan zorg die door het ZM te verstrekken is, zich vruchtbaar kunnen afspelen.

Bemoedigend was, dat in de formele discussies maar ook in de wandelgangen herhaaldelijk de bereidheid van medici in de regio, werkzaam als huisarts en als specialist, te beluisteren viel, constructief met de faculteit mee te denken en mee te werken. Niemand had daarbij overigens de illusie dat de moeilijkheden die er in het verleden op dit vlak geweest zijn, minder of geringer zullen worden.

## Ziekenhuis en Medisch Onderwijs

Herhaaldelijk is tijdens de workshop naar voren gebracht, dat de onderwijs-opzet van het Maastrichtse curriculum gezond, waardevol en bijzonder boeiend is. Het is een flexibel systeem, dat het mogelijk zal maken steeds te blijven inspelen op de wijzigende problemen en behoeften van de gezondheidszorg.

Welke eisen stelt de opleiding tot basisarts aan het academisch ziekenhuis? Pellegrino vertelde, dat de laatste vijf of zes medische faculteiten die in de Verenigde Staten zijn gesticht ervoor hebben gekozen te werken zonder academisch ziekenhuis. Zij maken bij de opleiding van hun studenten gebruik van alle soorten van zorgvoorziening die de regio te bieden heeft. Deze gedachte werd bijzonder aantrekkelijk gevonden, maar leidde wel tot nogal uitgebreide gedachtenwisselingen over de haalbaarheid van een dergelijke opzet binnen het huidige financierings-systeem in ons land. Zolang de honorering van medici geschiedt per verrichting (fee for service!) is van hen immers niet te verwachten dat ze werkelijk ruimte zullen scheppen voor niet of slecht gehonoreerd contact met studenten, wanneer zij in dezelfde tijd beter gehonoreerde patientenbehandeling kunnen doen. De situatie van de klinische training in Nederland werd dan ook "rampzalig" genoemd (Querido). Van verschillende zijde werd de wijze waarop het Ministerie van Onderwijs met deze problematiek wordt omgesprongen als gespeend van iedere visie gegispt.

Van de zijde van de Maastrichtse faculteit werd daarnaast opgemerkt, dat het niettemin gebeurd is en nog gebeurt, dat artsen in de regio vrijwillig en onbetaald tijd voor het onderwijs aan studenten beschikbaar stellen. Overigens is daarvoor sinds kort een financiële regeling voorhanden.

Ook bij de bespreking van de relatie onderwijs-ziekenhuis werd herhaaldelijk benadrukt, dat er aksentverschuiving in de praktijkopleiding moet plaats vinden van het ziekenhuis naar de gezondheidszorg in de gemeenschap.

De zorg die geboden wordt in het ziekenhuis ( en zeker in het traditionele academisch ziekenhuis) is hoog-gespecialiseerd en uiterst technologisch. Ze is daardoor als leersituatie ongeschikt. De studenten leren er wat ze nooit zelf kunnen doen, maar ze leren er niet wat ze wel zelf kunnen doen (Hattinga-Verschure). Er zouden dan ook vele particuliere huisarts- praktijken moeten zijn die nauw verbonden zijn aan de faculteit. Van daaruit zouden dan experimenten kunnen starten over een nieuwe taakverdeling tussen eerste en tweede lijn.

Deze gewijzigde visie op de relatie tussen medisch onderwijs en medische praktijkuitoefening vergt dat allen, die op klinisch gebied meewerken aan het onderwijs, speciale affiniteit tot deze onderwijsrol hebben. Zolang je echter het gewicht aan papier, dat iemand geproduceerd heeft, beschouwt als het belangrijkste criterium voor de vraag of hij hoogleraar kan worden, drijf je mensen in een richting die noch in het belang is van het onderwijs, noch in dat van de gezondheidszorg (Mustard).

#### Academisch Ziekenhuis en Research

Een arts die klaagt, dat hij geen gelegenheid tot research krijgt, weet niet wat hij zegt. Iedere arts immers moet in zijn werken van alledag wetenschappelijke methodes volgen. Hij behandelt op basis van een hypothese en moet voortdurend en systematisch toetsen of die juist is. Eerste research voor een arts is derhalve: zorgvuldige evaluatie van wat hij doet en gedaan heeft (Querido). Probleemgeoriënteerd werken is in dit opzicht een vruchtbare leermethode omdat er weloverwogen stap voor stap wordt toegewerkt naar een oplossing (Backett). Het zal bij de medische research van belang zijn kritisch na te gaan of de nieuwe kennis die de research oplevert ook nuttig is en hoe er zinvol gebruik van kan worden gemaakt (Mustard). De medische research voor de tachtiger jaren zal dan ook vooral gericht moeten zijn op de structuur en op de organisatie van de gezondheidszorg en ze zal zich in veel mindere mate moeten inlaten met de technicolour research op hoog technologisch gebied (Backett). Deze research op het gebied van de gezondheidszorg zal vooral moeten gebeuren in de praktijk van de huisarts. Er vond discussie plaats over de vraag, in hoeverre de research zich zou moeten bewegen binnen streng opgelegde organisatorische kaders en in hoeverre er ruimte zou moeten zijn voor inspiratie en voor de persoonlijke vonk. Ook werd gesignaleerd dat in het Maastrichtse research-programma de juiste balans tussen biomedische en klinische research nog niet is gevonden.

#### Slotopmerkingen

In het verloop van de discussie vielen nogal wat opmerkingen te beluisteren - en soms onder hilariteit te bewonderen - die zich moeilijk laten inpassen in het hier gevolgde schema van gezondheidszorg, onderwijs en onderzoek. Een aantal daarvan lijkt de moeite van het noteren waard. Ze worden hier als losse flodders achter elkaar gezet.

De medicus in de praktijk voelt zich soms als Alice in Wonderland, wanneer ze hard moet lopen om op de plaats te blijven. De ontwikkelingen van de laatste twintig jaar zijn voor de praktijkmensen nauwelijks bij te houden (Querido).

We zijn er trots op, dat we door de vooruitgang van de wetenschap nu nieuwgeborenen in leven houden die vroeger gestorven zouden zijn. We moeten er dan wel bij vertellen dat die kinderen nu vaak gehandicapt door het leven moeten.

We moeten durven toegeven, dat er veel inefficiënte zorg wordt verstrekt tegen een te hoge prijs. (Backett)

De huidige financiële opzet van gezondheidszorg in Nederland verplicht je te werken met ziekenhuizen van 600 à 800 bedden. Het zou met minder kunnen als je de mogelijkheid had creatief te werken in de ambulante sfeer. (Greep)

Het onderwijs moet vooral aandacht geven aan ziektepatronen die veelvuldig voorkomen. Als je zegt: er zijn te weinig patiënten voor het onderwijs, draai je de zaak om. (Pellegrino)

De huisarts stuurt de gecompliceerder gevallen uit tijdgebrek: door naar de specialist. Daarom moet de specialist doen, wat in een andere structuur de huisarts zou kunnen. (Meijers)

Niemand heeft nog helder en inzichtelijk kunnen maken waarom gezondheidszorg in academische ziekenhuizen duurder is dan in algemene. (Groot)

Een faculteit moet open staan voor voortdurende evaluatie van haar eigen hypothetische uitgangspunten. (Querido)

De resultaten van goede en onafhankelijke research zijn nooit van significante invloed geweest op een politieke beslissing. (Bell)

Een medewerker van de Maastrichtse faculteit vroeg me mistroostig: "Heeft wel iemand behoefte aan het type arts dat wij produceren?" I was glad to give him the right answer which was : Yes . (Backett)

Weersta in Maastricht de krachten die je steeds willen dwingen te worden zoals de andere. (Pellegrino)

I'm still confused but already on a higher level (Rovers, voorzitter van het bestuur Z.M. in zijn slotwoord).

VERKIEZING VOORZITTER UNIVERSITEITSRAAD

Op 10 november 1977 heeft de Universiteitsraad per 1 januari 1978 prof. dr. H. Philipsen gekozen tot lid van het College van Bestuur. Daarmee komt de functie van voorzitter van de Universiteitsraad per 1 januari 1978 vakant, en dient de raad per dezelfde datum een nieuwe voorzitter te kiezen.

Volgens artikel 22, lid 2 van de Wet Universitaire Bestuurshervorming kiest de Universiteitsraad "...al dan niet uit zijn midden een voorzitter". Dit betekent, dat in principe ieder lid van de universitaire gemeenschap in aanmerking komt voor de functie van voorzitter van de Universiteitsraad.

Het Presidium van de Universiteitsraad heeft op 17 november jl. besloten, dat voor het kiezen van een nieuwe voorzitter van de raad een geheel open procedure zal worden gevolgd.

Het Presidium heeft allereerst een profielschets opgesteld van de te kiezen voorzitter van de Universiteitsraad. Deze kan op verzoek aan belangstellenden worden toegezonden. Het Presidium heeft voorts bepaald, dat ieder lid van de universitaire gemeenschap zich kandidaat kan stellen, dan wel de aandacht op anderen kan vestigen, in de periode tot 8 december 1977, 13.00 uur.

De Vertrouwenskommissie van de Universiteitsraad is belast met het verrichten van alle werkzaamheden, die moeten leiden tot een voordracht aan de raad voor het kiezen van een voorzitter. Daartoe zal de Vertrouwenskommissie in de weken na 8 december 1977 gesprekken met kandidaten voeren.

Degenen die belangstelling hebben voor deze functie en menen daarvoor in aanmerking te komen, dan wel zij die de aandacht willen vestigen op kandidaten, worden verzocht zich in verbinding te stellen met de Vertrouwenskommissie van de Universiteitsraad.

De reacties zullen uiteraard met de nodige vertrouwelijkheid en zorgvuldigheid worden behandeld.

De griffier van de Universiteitsraad is ambts-halve belast met het sekretariaat van de Vertrouwenskommissie; bij hem kunnen nadere inlichtingen worden verkregen.  
(H., kr. 211, tst. 111/122).



Publicaties, Voordrachten en Congressen

Bij de Jahrestagung der Deutschen Gesellschaft für Krankenhausgeschichte die op 3 en 4 november j.l. werd gehouden in Münster heeft prof.dr. J. Bremer een voordracht gehouden onder de titel: "Geschichte des Krankenhauses in medizinisch-psychologischer Sicht".

Mw. dr. M. Bremer-Schulte heeft op 11 november op de jaarvergadering van de S.T.A.G.G. (Stichting Architectenonderzoek Gezondheidszorg) gesproken over "Is de Gezondheidszorg bewoonbaar; een centrale meld- en regelkamer aan de basis!"

G.J. Tangelder bezocht van 28 tot en met 30 september in Florence een internationaal symposium over "Platelets, a multidisciplinary approach", waarbij aandacht werd gegeven aan de rol van bloedplaatjes in verschillende processen.

Op 4 en 5 november werd in Bazel een Rencontre Triangulaire gehouden, een jaarlijkse bijeenkomst van mensen uit stollingslaboratoria van Leiden, Maastricht, Parijs en Bazel. Tijdens deze bijeenkomsten wordt op informele wijze gerapporteerd over de voortgang van het onderzoek. Van Maastrichtse zijde kwamen bijdragen aan de orde van M.Lindhout, C. Vermeer en B. Soute, C.Hemker en C. Vermeer, J. Rosing, H. van Zutphen en G. Tans, R. Zwaal en A.C. Hemker en G. Willems.

P. Kerkhof van de capaciteitsgroep Huisartsgeneeskunde was van 22 tot en met 25 oktober in Tokio bij het 5<sup>e</sup> wereldcongres Acupunctuur.

Op 25 november houdt H.C. Hemker op een symposium van de Koninklijke Nederlandse Maatschappij tot Bevordering van de Geneeskunst een lezing met als titel "De ontwikkeling van het medisch-wetenschappelijk onderzoek in de komende tien jaar!"

---

Belangstellenden die een exemplaar van voordrachten of verslagen wensen te ontvangen kunnen zich daartoe het beste in verbinding stellen met de auteur(s).

Ter inzac Inlichtingen: 043-18444

Mens- Mil  
redes in Lezing: "De feestouverture van de nieuwe  
hoogleraar: Europese Mens" door drs. N.H.C. van  
en dr.F. Loenen

Mededeli Cyclus: "Europa" van de Academie voor Cultureel  
(oktober Esthetische Vorming

Minister Plaats: Jan van Eyckacademie, Academieplein 1  
bepalen  
t.a.v. d Tijd: 14.15 uur  
van univ

Inlichtingen: 04490-12972

Instelli  
beleid v  
op het c

Publicaties, Voordrachten en Congressen

Bij de Jahrestagung der Deutschen Gesellschaft für Krankenhausgeschichte die op 3 en 4 november j.l. werd gehouden in Münster heeft prof.dr. J. Bremer een voordracht gehouden onder de titel: "Geschichte des Krankenhauses in medizinisch-psychologischer Sicht".

Mw. dr. M. Bremer-Schulte heeft op 11 november op de jaarvergadering van de S.T.A.G.G. (Stichting Architecten-onderzoek Gezondheidszorg) gesproken over "Is de Gezondheidszorg bewoonbaar; een centrale meld- en regelkamer aan de basis!"

G.J. Tangelder bezocht van 28 tot en met 30 september in Florence een internationaal symposium over "Platelets, a multidisciplinary approach", waarbij aandacht werd gegeven aan de rol van bloedplaatjes in verschillende processen.

Op 4 en 5 november werd in Bazel een Recontre Triangulaire gehouden, een jaarlijkse bijeenkomst van mensen uit stollingslaboratoria van Leiden, Maastricht, Parijs en Bazel. Tijdens deze bijeenkomsten wordt op informele wijze gerapporteerd over de voortgang van het onderzoek. Van Maastrichtse zijde kwamen bijdragen aan de orde van M.Lindhout, C. Vermeer en B. Soute, C.Hemker en C. Vermeer, J. Rosing, H. van Zutphen en G. Tans, R. Zwaal en A.C. Hemker en G. Willems.

P. Kerkhof van de capaciteitsgroep Huisartsgeneeskunde was van 22 tot en met 25 oktober in Tokio bij het 5<sup>e</sup> wereldcongres Acupunctuur.

Op 25 november houdt H.C. Hemker op een symposium van de Koninklijke Nederlandse Maatschappij tot Bevordering van de Geneeskunst een lezing met als titel "De ontwikkeling van het medisch-wetenschappelijk onderzoek in de komende tien jaar!"

Belangstellenden die een exemplaar van voordrachten of verslagen wensen te ontvangen kunnen zich daartoe het beste in verbinding stellen met de auteur(s).

Ter inzage

Mens- Mil  
redes in  
hoogleraar  
en dr.F.

Mededelin  
(oktober

Minister  
bepalen  
t.a.v. d  
van univ

Instelli  
beleid v  
op het g

Gegevens over een prijsvraag op het gebied van poëzie en belletristisch proza over het thema "de bewustwording van de vrouw", uitgeschreven door de Vereniging van Vrouwen met Academische Opleiding (VVAO).

#### MEDEWERKINGEN

##### Collectief contract ziektekostenverzekering.

Medewerkers, die om fiscale redenen de jaarpremie ziektekosten voor 1978 nog dit jaar wensen te betalen, dienen dit vóór 10 december 1977 te melden bij de Personeels- en salarisadministratie.

Er zal hun dan worden bericht op welke wijze een en ander kan worden voldaan.

##### Beschikking Inspecteur Loonbelasting.

In verband met het verwerken van beschikkingen inspecteur in de salarissen voor 1978, worden belanghebbenden verzocht deze tijdig - d.w.z. vóór 10 december 1977 - bij de Personeels- en salarisadministratie in te leveren.

##### Betalingsdata Ambtenarensalarissen in 1978.

Zoals bekend, vormen de data van de salarisbetalingen aan het personeel van de deelnemers aan de geïntegreerde personeelsadministratie een punt van overleg in de Centrale Commissie voor Georganiseerd Overleg. Na overleg met de centrales van overheids personeel in de op 15 september jl. gehouden bijeenkomst heeft de Minister van Binnenlandse Zaken besloten de data der girale betalingen in 1978 als volgt vast te stellen:

Degenen die belangstelling hebben voor de functie en menen daarvoor in aanmerking te komen, dan wel zij die de aandacht willen vestigen op kandidaten, worden verzocht in verbinding te stellen met de Vertrouwenskommissie van de Universiteitsraad.

De reacties zullen uiteraard met de nodig vertrouwelijkheid en zorgvuldigheid worden behandeld.

De griffier van de Universiteitsraad is al halve belast met het sekretariaat van de Vertrouwenskommissie; bij hem kunnen nadere lichten worden verkregen.  
(H., kr. 211, tst. 111/122).

Gegevens over een prijsvraag op het gebied van poëzie en belletristisch proza over het thema "de bewustwording van de vrouw", uitgeschreven door de Vereniging van Vrouwen met Academische Opleiding (VVAO).

#### MEDEDELINGEN

##### Collectief contract ziektekostenverzekering.

Medewerkers, die om fiscale redenen de jaarpremie ziektekosten voor 1978 nog dit jaar wensen te betalen, dienen dit vóór 10 december 1977 te melden bij de Personeels- en salarisadministratie.

Er zal hun dan worden bericht op welke wijze een en ander kan worden voldaan.

##### Beschikking Inspecteur Loonbelasting.

In verband met het verwerken van beschikkingen inspecteur in de salarissen voor 1978, worden belanghebbenden verzocht deze tijdig - d.w.z. vóór 10 december 1977 - bij de Personeels- en salarisadministratie in te leveren.

##### Betalingsdata Ambtenarensalarissen in 1978.

Zoals bekend, vormen de data van de salarisbetalingen aan het personeel van de deelnemers aan de geïntegreerde personeelsadministratie een punt van overleg in de Centrale Commissie voor Georganiseerd Overleg. Na overleg met de centrales van overheidsperoneel in de op 15 september jl. gehouden bijeenkomst heeft de Minister van Binnenlandse Zaken besloten de data der girale betalingen in 1978 als volgt vast te stellen:



15 december      Lezing: "Kerk als museum ?" door dr. H. v.d.  
Spijker

Cyclus: "Religie en Gezondheid" van Carrefour

Plaats: Rijksuniversiteit Limburg, Tongersestr.53

Tijd:        20.00 uur

Inlichtingen: 043-15651

---

Tentoonstelling over  
biomedische en gezondheidstechniek

Van vrijdag 9 december tot donderdag 22 december is in het hoofdgebouw van de R.U. Limburg een tentoonstelling te zien over onderzoekprojecten op het gebied van biomedische en gezondheidstechniek, waar alle afdelingen van de T.H. Eindhoven een aandeel in hebben. Voor bijna alle 50 projecten is een plaats ingeruimd. De tentoonstelling bestaat uit 65 borden die met tekst en beeld op instructieve wijze informatie geven over de onderzoekactiviteiten in T.H. verband op het gebied van biomedische en gezondheidstechniek. Hieronder verstaat men alle activiteiten waarbij geavanceerde technische en natuurwetenschappelijke kennis en vaardigheid worden toegepast bij problemen binnen de gezondheidszorg. De tentoonstelling werd voor het eerst gehouden in de T.H. Eindhoven gelijktijdig met een symposium onder de titel "Ingenieurs in de gezondheidszorg". Doel van het symposium was het bevorderen van de dialoog tussen medici en ingenieurs over biomedische en gezondheidstechnieken.

Diskussiedag over biomedische techniek

Op 13 december komen een aantal medewerkers van de T.H. Eindhoven en de R.U. Limburg in de aula bij elkaar om de dialoog op dit gebied voort te zetten. Op het programma van deze dag staan een aantal voordrachten zoals Hartklep-prothesen, Sportgeneeskunde/Klimaatbeheersing, Gewrichts-afwijkingen, Ultrageluid, Hart- en bloedvaten. Na elke voordracht vindt er een discussie plaats. Het ligt in de bedoeling dat concrete voorstellen die uit deze discussies over biomedische techniek voortvloeien, door de bestuurscolleges van beide instellingen in behandeling worden genomen.

# Tentoonstelling BMGT-projecten

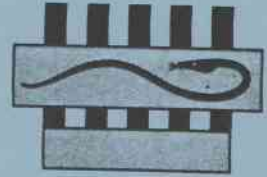

Hieronder een project-indeling van de tentoonstelling volgens medische categorieën.

<b>Ziekenhuisinstrumentatie; automatisering; gegevensverwerking</b>	bord
- medische gegevens op landkaarten	8,9
- zichtbaar maken en intensiteitsbepaling van een ultrasonische geluidsbundel langs optische weg	40,41
- renografie met parameterschatting	42
- automatische controle van geïmplanteerde pacemakers	44
- servo-anaesthesie	45
- hartparameterschatting	46
- ultrasonische bloedsnelheidsmeter	47
- telemetrie	48
<b>Orthopaedie; revalidatie</b>	bord
- botgroeïstimulatie	51
- mechanische en thermische analyse van totale heupprothesen en botcement	53
- wervelkolom onderzoek	57
- werktuigbouwkundige apparatuur voor laboratoria en revalidatie	58
- knieproject	59
- stabiligrafie	60
- gangbeeldonderzoek	62
- voet en schoeisel	63
- roltrapergometer	64
<b>Adaptatie instrumenten voor gehandicapten</b>	bord
- hulpmiddelen voor perceptief gehandicapten	24,25
- de reliëf tekenmap voor blinden	26
- de TV-loep voor slechtzienden	28
- de lezenaar voor slechtzienden	29
- meet- en regeltechnische hulp aan gehandicapten	49
<b>Stofwisseling van het menselijk lichaam</b>	bord
- bereidingsmethode van kortlevende radio-isotopen	3,4
- longsurfactant	5
- bloedoxygenatie	7
- filmabsorber voor toxinen	33
- niersteen onderzoek	34
- analyse van biologisch actieve stoffen in lichaamsvloeistoffen	35
- analyse van steroidhormonen	36,37
- zuurstoftransport in hemoglobine oplossingen	61
- oxygenator met tangentiële stroming	65
<b>Bloedcirculatie en hart</b>	bord
- meting van de hartminuutvolume met thermodilutie methode	2
- rheologie van het bloed	6
- fysisch model van de aorta	43
- model van de mechanische werking van het hart	52
- hartklepprothesen	54,55,56

## Informatieverwerking zintuigen

- de fonetograaf
- gehooronderzoek
- visuele informatie dyslexproeven

bord  
27  
30  
31

## Ziekenhuisorganisatie

- kostenonderzoek ziekenhuisbouw Zweden - Nederland
- organisatie-ontwikkeling in de verpleegsector
- opleiding en werksituatie van verpleegkundig personeel
- ontwikkeling van een meetinstrument voor verpleegkwaliteit
- wachttijden bij een afsprakspreekuur

bord  
10  
13  
14  
15  
16

## Fysische beheersing binnenmilieu

- bescherming tegen buitenmilieu
- binnenklimaattechnische evaluatie van ruimten
- kwaliteit van bouwkundige ruimten
- binnenmilieu technische voorzieningen

bord  
20  
21  
22  
23

## Preventie, ergonomie

- ergonomie
- ergonomisch ontwerp van een koffie-automaat
- bouwkundige mens-machine systemen

bord  
17  
18  
19

## De BMGT-onderzoekprojecten op de T.H.E. naar technisch-wetenschappelijke disciplines.

### Natuurkunde

- bord 1 - 9
- biofysica
  - fysische meetmethoden
  - deeltjesfysica

### Bedrijfskunde

- bord 10 - 19
- organisatiekunde
  - operationele research
  - bedrijfsergonomie
  - organisatiepsychologie

### Werktuigbouwkunde

- bord 50 - 57
- technische mechanica
  - fijnmechanische techniek
  - kleine werktuigen
  - productie-technologie

### Elektrotechniek

- bord 38 - 49
- meet- en regeltechniek
  - systeemtechniek

### Scheikunde

- bord 32 - 37
- instrumentele analyse
  - fysische technologie
  - biochemie
  - stralingschemie

### Bouwkunde

- bord 20 - 23
- beheersing van het binnenmilieu

### Instituut voor perceptie-onderzoek

- bord 24 t/m 31
- multidisciplinair onderwerp gericht onderzoek

HUISVESTING

Het bemiddelen bij de huisvesting van studenten en medewerkers is een van de taken van de dienst Personele Zaken en Studentenbelangen. De mogelijkheid is thans aanwezig hieraan daadwerkelijk mede te werken door te bemiddelen bij de huur van een aantal 1, 2 of 3-kamerflats, alsmede van een aantal laagbouwoningen met ruime woongelegenheid en voorzien van 2, 3 of 4 slaapkamers alsmede van een garage. De huurprijzen variëren voor wat betreft de flats van f 340,-- tot f 390,-- en de woningen van f 520,-- tot f 620,-- per maand. De verhuurder heeft er geen bezwaar tegen indien enkele studenten samen een huis willen huren. Te verwachten is dat de eerstkomende jaren geen huurverhoging zal plaatsvinden dan wel verrekening hiervan achteraf zal gebeuren. De eerste flats en woningen zijn momenteel reeds beschikbaar, terwijl in de loop van de komende jaren de verdere oplevering zal plaatsvinden. Belangstellenden kunnen zich voor nadere informatie wenden tot de dienst Personele Zaken en Studentenbelangen (studenten bij de heer Wentink medewerkers bij de heer Oppedijk) die voor verdere bemiddeling graag wil zorgdragen.

J. Bestebreurtje,

Hoofd van de Dienst Personele Zaken  
en Studentenbelangen



# wie

per 1 augustus 1977

drs. P.B. Soeters

per 1 november 1977

dhr. E.P. Kallenbach

per 1 december 1977

drs. G. van Dieyen

drs. A.J.J.M. van Deutekom

dhr. R.M.M. Hupperts

mej. Y.M.L. Verhaegen

mevr. H.M.P. Otten-Gorissen

mej. S.A.J.M. Smeets

mej. M.M.L. Koekelkoren

mej. M.L.S. Knols

# wie

drs. R.A.K. Helming

# wat

wetenschappelijk hoofdmedewerker

medewerker

wetenschappelijk medewerker

medewerker/beoordelingsadviseur

student-assistent

administratief medewerkster

administratief medewerkster

sekretaresse

administratief medewerkster

medewerkster op de afdeling  
Wetenschappelijke Informatie

# waait

wetenschappelijk medewerker

# waar

Kapaciteitsgroep Algemene Heelkunde

Dekanaat

Kapaciteitsgroep Biochemie

Dienst Personele Zaken  
en Studentenbelangen

Kapaciteitsgroep Fysiologie

Dienst Financiële Administratie

Dienst Financiële Administratie

Ziekenhuis Maastricht

Dienst Planning, Organisatie- en  
Bedrijfsontwikkeling

Bibliotheek

# weg

Kapaciteitsgroep Huisartsgeneeskunde

LID WORDEN VAN  
DE REDACTIE ?

ONZE redactie zoekt nog een

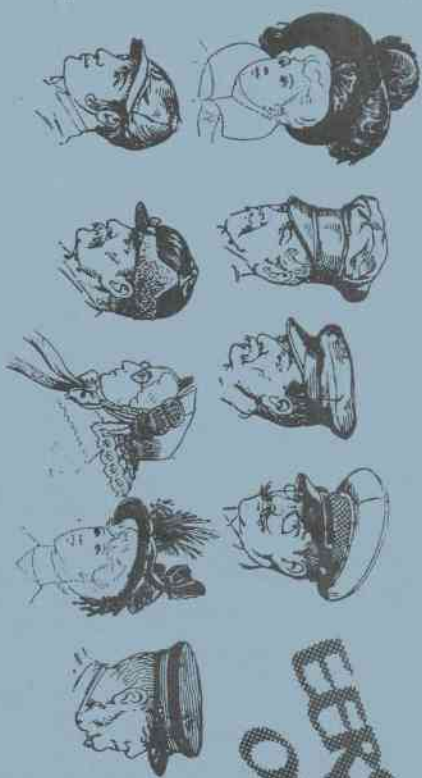

EERSTE  
OF TWEEDE  
STUDENT JAAR

# GodShop

Servais van Crijnensweert en Sjeng Wesselcrul zijn al een tijd lang aan het denken (en aan 't praten!) over de opzet van een soortement van Derde wereld winkel maar dan voor alternatieve religiosa. Waar gaan de gedachten precies naar uit?

Wel -zij zijn van mening dat er enerzijds a priori sprake is van een stuk vakuuwm enerzijds tussen een x-hoeveelheid bewust kerkelijk engagement, dat getuigt van levend geloof en inbeleefde godservaring onder de jongere studerende 'gelovige', en daarentegen enerzijds tevens door de Nederlandse Kerken weinig naar de aanhangers van het geloof teruggeboden hoeveelheid van het boven-buitennormale. Eenvoudig gezegd komt het er op neer dat er een stuk aansluiting wordt ervaren door de mensen die onvoldoende is, speciaal waar het hun bezig zijn betreft in de richting van hun zèlf-wordings-streven als mens achter de ego-ik. Zij ervaren en beleven in hun omgeving, bij hun pogingen de maatschappij om te turnen naar een situatie van samen kerk-zijn, eigenlijk een linkse ontgolving. Zij menen een vage kromme lijn te hebben ontdekt, vertrekkend vanuit het ongenoegen met de institutie-kerk naar de behoefte aan een echte gemeenschap, dus naar de kerk-van-de uitdaging, en de konsensus-kerk van nu. Men mag deze tekst dan ook begrijpen en interpreteren als een menselijk dokument van bewust kerkelijk engagement, dat wil getuigen van levend geloof en doorbeleefde godservaring op basis van de driehoeksformatie God-mens-medemens.

In het winkeltje, voorlopig 'GodShop' gedoopt, hopen zij te komen tot een uitwisseling van zaken waar de moderne gelovige jongere wezenlijk behoefte aan gevoelt, dus vooral en met name milieu-luwe artikelen, zoals:

- volkoren-ouwels (evt. met sesamzaad verkrijgbaar);
- Dr. Vogel's Miswijn (op granenbasis geheimd); onbespoten Bisschopswijn;
- Hostie-dipsaus op kwarkbasis, vet-arm;
- Bio-kaarsen van vorgeïntegreerde bijenwas, voorzien van geitenwollen lont;
- Kazuifels in diverse uitvoeringen (batik, macramé, of uit duffelse stof vervaardigd);
- Eurytmiese dialooghosties compleet met zaai kalender;

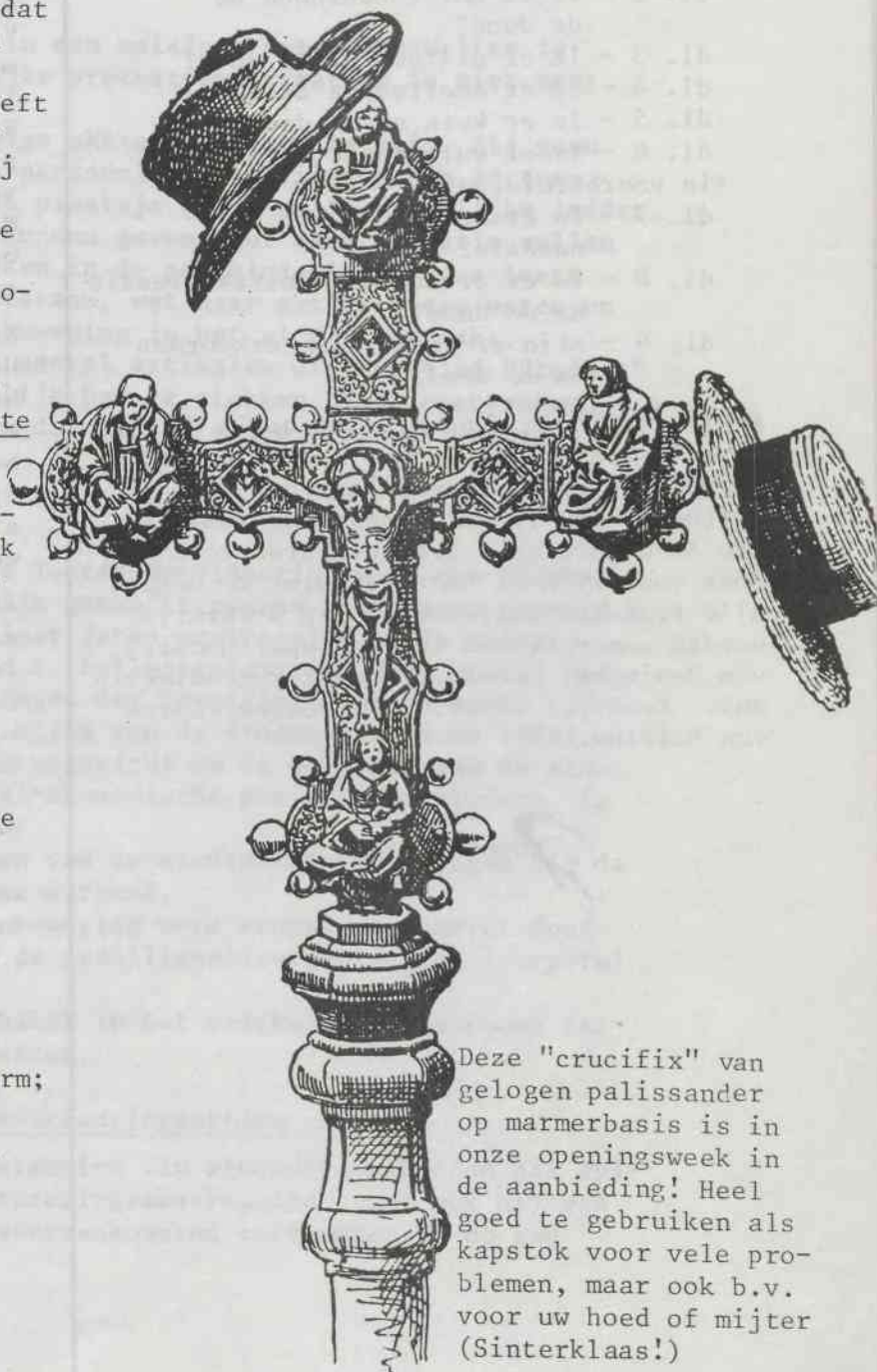

Deze "crucifix" van gelogen palissander op marmerbasis is in onze openingsweek in de aanbieding! Heel goed te gebruiken als kapstok voor vele problemen, maar ook b.v. voor uw hoed of mijter (Sinterklaas!)

- Na-geemailleerde houten (geloofd grenen!) crucifixen met gestileerde Jezus-mens (evt. afzonderlijk verkrijgbaar plus tube Dr. Ritters Applicatielijm);
- In onze platenhoek steeds de nieuwste lp's van de befaamde "The Holy Muesli Accoustic Research", nog voorradig: "Rendez-vous at Golgotha", "Samen kerk-zijn is zo fijn!!", "Kom van dat kruis af!!", e.v.a.
- Wierook (oa. Thym-venkel zonder opbiechteffekt);
- In het leesboekje de titels
  - de techniek van het motoronderhoud
  - waren de bisschoppen kosmonauten?
 In reeks: "Is er.... na de dood?":
  - dl. 1 - Is er eurythmie na de dood?
  - dl. 2 - Is er motoronderhoud na de dood?
  - dl. 3 - Is er dialoog na de dood?
  - dl. 4 - Is er abortus na de dood?
  - dl. 5 - Is er kwik na de dood?
  - dl. 6 - Is er euthanasie na de dood?
 (in voorbereiding):
  - dl. 7 - Is er muesli in het hiernamaals?
  - dl. 8 - Is er dramatische zelfexpressie na de dood?
  - dl. 9 - Zijn er tekstiele werkvormen na de dood?

Er is voorlopig genoeg te doen. In de kerk is altijd werk enz., maar wie voelt er voor in de voorbereidingsfase (we zitten nu nog in het meedenkstadium) mee te denken en t.z.t. een stuk zelfdoen voor zijn of haar rekening te nemen? Alle reacties zullen over een x-termijn worden samengevoegd in een paper Mozaiek van Meninge, een soort van terugreflexie dus. Reacties s.v.p. naar redactieadres van Maffius.



Henny Peltenburg.



't Was 3 tegen 4 stemmen, toen er na discussie in de redactievergadering over het stuk van Henny Peltenburg werd gestemd over wel of niet plaatsen. Vier mensen, de schrijver van het stuk meegerekend, waren vóór en dus is het in deze Maffius geplaatst. Wellicht tot vermaak van velen, die de pointe wel begrijpen en/of de spitsvondigheid kunnen waarderen. Men mag althans aannemen dat het artikel bedoeld is als geestig met een kritische strekking.

Natuurlijk is het leuk om leuk te zijn. Het is al wat minder om leuk te zijn ten koste van anderen, maar het is nog veel minder leuk om leuk te zijn door het belachelijk maken en spotten met zaken die voor sommige mensen (toch) (nog) als waardevol en misschien als heilig worden ervaren.

Als respekteren van die waarden te moeilijk is en tolereren niet mogelijk, is het op deze wijze ontkennen de laatste trieste stap die daarmee ook persoonlijke en maatschappelijke verantwoordelijkheid negeert.

Het maakt me verdrietig dat er met het recht van vrije meningsuiting niet wat voorzigtiger en met meer goedhartigheid kan worden omgegaan.

Marijke Niemann



# STUDENTENBEWEGING in het SLOP

Als medewerker bij de RULg interesseren mij ontwikkelingen in de studentenbeweging omdat naar mijn mening de studentenbeweging een ondersteunende, en af en toe zelfs stuwende, rol kan spelen in de strijd voor een rechtvaardiger samenleving.

Nu ben ik nog te kort werkzaam op de RULg, en heb ik nog te weinig kontakten met studenten, om een visie te kunnen geven over mogelijkheden en onmogelijkheden van een actieve studentenbeweging in Maastricht.

Ik ga dan ook in dit artikel vooral in op landelijke ontwikkelingen, wellicht dat we daar in Maastricht van kunnen leren !

## Aktievoeren moe

De studentenbeweging verkeert in een malaise: het ledenverlies is groot en de opkomst op landelijke protestdemonstraties is niet meer wat het geweest is.

De studenten schijnen het eeuwige aktievoeren moe te zijn. Zij gaan zich meer bezig houden met hun persoonlijke carrière om in de toekomst verzekerd te zijn van een plaatsje op de maatschappelijke ladder.

Om een aantal verklaringen te kunnen geven voor deze situatie zullen we allereerst terug moeten kijken in de geschiedenis die ons leert hoe de studentenbeweging is ontstaan, wat haar activiteiten waren en hoe langzamerhand de studentenbeweging in het slop is geraakt.

Ik heb gebruik gemaakt van een aantal artikelen uit het blad "Student" en enkele brochures. Herhaaldelijk heb ik stukken tekst overgenomen, tijdgebrek is er de oorzaak van dat een en ander soms wat warrig over kan komen.

## Ontstaan studentenbeweging

De industriële opbouw had na de Tweede Wereldoorlog voor een toenemende vraag naar wetenschappelijk gekwalificeerde werknemers gezorgd en de overheid nam in de vijftiger jaren maatregelen om de universitaire studie te stimuleren (o.a. kollegegeldverlaging); vooral het aantal studenten uit de middenlagen der bevolking groeide snel.

Dit leidde in 1963 tot de oprichting van de studentenvakbond (SVB).

De SVB werd in eerste instantie opgericht om de belangen van de studenten, op grond van hun sociaal-ekonomische positie als student, te behartigen.

Aanleiding was het achterblijven van de studentenvoorzieningen bij de stijgende kosten van het levensonderhoud.

De eerste fase van de studentenbeweging werd vooral gekenmerkt door conflicten met de dan nog door de gezelligheidsverenigingen (corpora) bemande grondraden.

De SVB werd een belangrijke schakel in het radikaliseringsproces dat grote groepen studenten doormaakten.

## Kritische universiteit en demokratiseringsakties

Een aantal internationale konferenties van studentenvakbonden had duidelijk gemaakt dat de herstruktureringmaatregelen (toen ook al) van de verschillende landen grote overeenkomsten vertoonden en op een

EEG-beleid t.a.v. het wetenschappelijk onderwijs wezen. Een andere belangrijke faktor in het maatschappelijk bewustwordingsproces van de studentenbeweging was het imperialistische karakter van de gruweloorlog in Vietnam en de rol die de wetenschap daarin vervulde. Van de Westberlijnse studentenbeweging wordt het model van de Kritische Universiteit overgenomen en stelt de studentenbeweging de eis dat de wetenschap een maatschappij-kritische funktie vervult en een bijdrage levert aan de emancipatie van de onderliggende groepen. Tegenover de plannen van de Nederlandse regering voor herstructurering stelde de studentenbeweging het plan van de raden-universiteit, waar de kritische wetenschapsbeoefening binnen autonome projektgroepen vorm zou kunnen krijgen. Het inzicht groeit dat dit alleen in een gedemocratiseerde universiteit mogelijk is. Dat leidt tot massale democratiseringsakties in de jaren '68 en '69.

Internationaal bereikte de studentenbeweging haar hoogtepunt in 1968. Uit het optreden van geradikaliseerde studenten voor democratisering van de universiteiten groeide in Frankrijk een beweging die oversloeg naar de traditionele arbeidersbeweging. Een groot deel van de Franse universiteiten en hogescholen lagen "plat". Duizenden arbeiders legden het werk neer en vele industrieën werden bezet door de arbeiders. Deze beweging, door de studenten aangezwengeld, bracht aan het licht dat grote groepen uit de werkende bevolking niet zo tevreden waren met de bestaande kapitalistische maatschappij als allerhande sociologen uit onderzoekingen meenden te moeten konkluderen.

Deze mei-revolutie in Frankrijk maakt grote indruk op de Nederlandse studentenbeweging. In navolging van het Franse voorbeeld kwam het in het voorjaar van 1969 tot democratiseringsakties aan de Nederlandse universiteiten. Het spektakulairst was de bezetting van het Maagdenhuis, het bestuurscentrum van de Amsterdamse universiteit, nadat het bestuur geweigerd had in te gaan op de eis van "medezeggenschap voor alle gelegingen op alle nivo's".

De beweging resulteerde in een aantal hervormingen. Hoewel lang niet alle eisen van de studenten ingewilligd waren, leidde de nieuwe wet op het universitaire onderwijs tot belangrijke verbeteringen. Studenten konden voortaan hun invloed uitoefenen op de bepaling van het onderwijsbeleid.

De grenzen van de democratisering waren daarmee echter bereikt. Het vastleggen van die grenzen en het kanaliseren van onrust in "inspraak" waren ontgoochelende ervaringen. Het tij van de studentenbeweging loopt terug. Het wordt eb .....

#### Subkultuur en theoretische hoogstandjes

Door het doodlopen van de democratiseringsbeweging raakte de studentenbeweging in verval. Een deel van het aktieve kader trok zich terug uit de studentenbeweging en ging werken in buurt- en aktiegroepen. Onder invloed van deze studenten ontstonden in tal van Nederlandse universiteitssteden onafhankelijke groepen, die het verzet probeerden te bundelen van buurtbewoners tegen projektontwikkelaars en men probeerde ongemotiveerde afbraakplannen te verhinderen.

De in deze periode uitgebroken strokartonstaking, waarbij de CPN een stuwende rol speelde, bracht verschillende studentenaktivisten binnen de invloedssfeer van de CPN. Zij vormden de kern van een deel van de studentenaktivisten welke vooral doorwerkten met belangenbehartiging.

Het grootste deel van de studentenactivisten knapte na de periode '68 - '69 af, en er waren grofweg twee reacties welke beide in zekere zin vluchtten voor de werkelijkheid: subcultuur en theoretische hoogstandjes. Veel studenten die bij de democratiseringsakties betrokken waren, kwamen in de subcultuur terecht en trokken zich terug in "het persoonlijke" en de direkte behoeftebevrediging. Anderen proberen een soort synthese tussen "het persoonlijke" en de politiek te vinden in de vorm van politieke woongemeenschappen, maar die houden het om allerlei redenen niet lang uit.

Bij de theoretische hoogstandjes kwam de klasse-positie van de student in het brandpunt van de belangstelling te staan, alsmede de vraag wie er nu precies produktieve arbeid leverden in deze maatschappij, want daar was de revolutionaire hoop op gevestigd. De citaten van Marx waren niet van de lucht en de gewone student begreep er niets van. Aktivisten worden nog steeds een beetje kriebelig als je met ze over dit onderwerp praat. Het geheel draagt de naam Krahl-Schmierer discussie. De Karl Marx fanklub (nota bene!) had uit West-Duitsland de theorie van Krahl geïmporteerd. In de "totaal-arbeider-theorie" werd uit de vermaatschappelijking van de arbeid (de ontwikkeling dat het tot stand komen van een produkt in toenemende mate het resultaat is van het werk van steeds meer arbeiders op diverse punten van het produktieproces: al die arbeiders maken deel uit van de totaal-arbeider) de konklusie getrokken dat de strijd van studenten en stafleden tegen de herstrukturering, klassenstrijd van een deel van de totaal-arbeider was. Deze strijd moest erop gericht zijn op de universiteit de "produktiemiddelen" uit handen van het kapitaal te nemen.

#### Voorhoedetje spelen

De intellektuelen vormen het hoofd van de totaal-arbeider, zij moesten de weg uitstippelen die de hele arbeider had te gaan. Tegen deze ideeën zette zich een stroming af die stelde dat de studenten slechts een bijdrage konden leveren in de klassenstrijd door zelf handarbeider te worden. De ideoloog van deze stroming Schmierer (maoïst en ook afkomstig uit de BRD) sprak van "individueel klassenverraad" omdat de studenten hun positie en de verdediging van die positie moesten opgeven om tot de arbeidersklasse te kunnen behoren. Ga eerst maar eens 15 jaar in de fabriek staan en zelf in een krottenwijk wonen! Anders zou je een kleinburger blijven. Zo werd een discussie gevoerd tussen partijen die in feite beide de keus maakten voor het "voorhoedetje spelen". Het meningsverschil ging slechts over de vraag waar dit moest gebeuren: in wetenschappelijke sferen of in fabriekshallen en krottenwijken. Beide standpunten leidden tot organisatiemodellen die los stonden van zowel de strijd van studenten als van de georganiseerde arbeidersbeweging.

Deze hele discussie over de klasse-positie van de student is vrij zinloos, omdat met de klasse-positie wordt bedoeld de plaats die iemand inneemt in het maatschappelijk produktie-proces en de student daar buiten staat. Immers, de student is werkzaam in de reproductie-sfeer (de sektor waarin zijn arbeidskracht geschoold wordt).

#### Belangenbehartiging

De verschillende vormen van fraktiestrijd en scheuring leiden in het najaar van 1970 tot het zo goed als schipbreuk lijden van iedere vorm van georganiseerde studentenoppositie. De oude organisaties van de democratiseringsstrijd waren opgebrand of uiteen gespat.

Ondertussen bleven er mensen bestaan die geen partij kozen in bovenstaande heilloze diskussies, maar "gewoon" doorgingen met het opkomen voor de direkte belangen van de studenten die bedreigd werden doordat het kabinet Biesheuvel meende er goed aan te doen om een uitgebreid programma van maatregelen - herstructurering volgens Posthumus, integratie met het HBO, efficiëntie d.m.v. McKinseyplanning, en, als klap op de vuurpijl, kollegegeldverhoging tot f 1.000,- - aan de universiteiten op te dringen.

Men slaagt erin om weer massale akties van de grond te krijgen en de sektarische revolutionaire groepjes worden overspoeld en kunnen alleen nog hun identiteit behouden door met overduidelijk als zodanig herkenbare eigen spandoeken in demonstraties mee te lopen.

In juni 1971 heeft de oprichting plaats van het Landelijk Overleg Grondraden (LOG) zodat verschillende minder of meer politieke vakbonden nu verenigd zijn, al blijven de politieke meningsverschillen aanzienlijk.

Herfst 1971 vindt er in Utrecht een onderwijsmanifestatie plaats, de grootste sinds de Tweede Wereldoorlog.

Het jaar 1972 staat in het teken van de boycot van 1000 gulden kollegegeld, welke een groot succes wordt door de massale deelname. In mei 1972 demonstreren ruim 15.000 studenten op het Haagse Binnenhof tegen de 1000 piek kollegegeld.

Deze akties tegen de kollegegelden heeft de studentenbeweging zoveel tijd in beslag genomen dat er niet veel andere activiteiten werden ontplooid. Wellicht hebben de akties wel een steentje bijgedragen aan de val van het kabinet Biesheuvel in de zomer van 1972.

In mei 1973 komt het rooms-rode kabinet Den Uyl aan het bewind. Mede hierdoor raakt de studentenbeweging in verwarring en in het isolement. Voor veel studenten is het verwarrend dat de regering Den Uyl een bezuinigingspolitiek voert die je wel kan verwachten van een kabinet Biesheuvel, maar niet van een zich progressief noemende regering. Bij veel studenten ontstond het gevoel dat "het zo wel zou moeten en dat we gezamenlijk de broekriem moesten aanhalen om uit de economische crisis te geraken".

In het voorjaar van 1975 kan de studentenbeweging niet veel mensen op de been krijgen en worden de herstructureringsvoorstellen van Posthumus, zij het geamendeerd met een mogelijkheid van een 5-jarige kursusduur, aangenomen in de Tweede Kamer.

En in het najaar van 1977 wordt de WUB teruggedraaid. Nota bene een wet die destijds een kompromis was naar aanleiding van de grote demokratiseringsakties van '68 - '69!

Al met al is de konklusie gerechtvaardigd dat de studentenbeweging in haar totaliteit op landelijk niveau in defensieve rol is geraakt !

#### Konklusies:

- a. Lang niet alle studenten hebben zich kunnen vinden in de anti-kapitalistische strijd van de studentenvakbonden. Zij voelen zich bevoorrecht en schamen zich de straat op te gaan om voor hun eigen belangen op te komen. De studentenbeweging is niet in staat geweest om de strijd voor de algemene belangenbehartiging (voor verbetering van de positie van de studenten) te koppelen aan de strijd van de gehele arbeidersbeweging.
- b. De materiële belangenbehartigingsstrijd is volgens mij wel noodzakelijk, maar het is geen allesbepalend onderdeel van een goed funktionerende studentenbeweging (demokratisering, projektgroepen ten dienste van de bevolking, relatie vrouwenbeweging-studentenbeweging, etc. zijn zaken die minstens zo belangrijk zijn).



- c. De studentenbeweging kan niet de pretentie hebben van voorhoedeorganisatie. Het is een illusie te denken dat de studentenbeweging een zodanige zelfstandige politieke kracht vormt, dat zij door haar akties de maatschappij alleen kan veranderen. De studentenbeweging zal moeten samenwerken met andere organisaties (vakbonden, werkende- en politieke jongerenorganisaties, aktie- en buurtgroepen), zodat het aktieterrein van de studentenbeweging verbreed kan worden.
- d. De partijstrijd zal vermeden moeten worden en er zal meer tijd vrij gemaakt moeten worden voor het nuttig en dienstbaar maken van de wetenschap aan de bevolking.

De Maastrichtse studentenbeweging staat nog in haar kinderschoenen. Met het oog op een toenemend aantal studenten zal ook in Maastricht zich de behoefte aan organisatie in een studentenbeweging doen gevoelen. Eerste aanzetten daartoe zijn, dacht ik, zelfs al genomen. Net nu we hier "fris" van start kunnen gaan, is het wellicht zinvol om van de landelijke ontwikkelingen op de hoogte te zijn. Dit artikel is een poging, een ruwe schets, die hopelijk een bijdrage kan leveren tot verdere diskussies.

Jan Muytjens.

# muziek

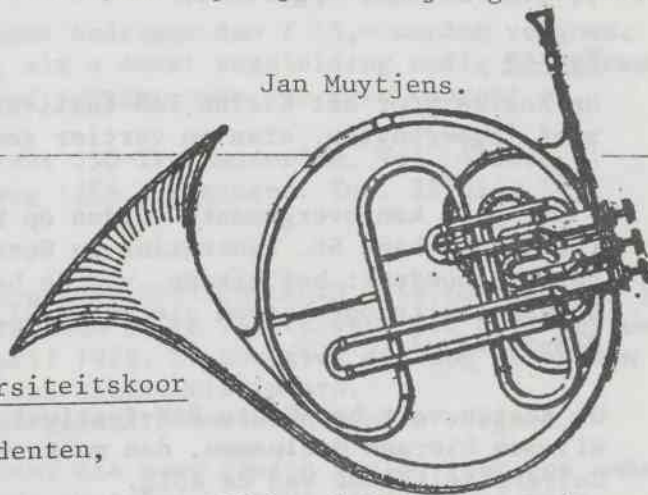

## Mededeling van het Universiteitskoor

Beste medewerkers en studenten,

Zoals jullie wellicht al op diverse affiches hebben kunnen lezen, wordt door de Stichting PAN op 29, 30 en 31 maart 1978 een zogenaamd "Klein PAN festival" georganiseerd. Op zaterdag 1 april 1978 wordt een "Groot PAN Festival" georganiseerd. Alvorens op deze activiteiten in te gaan wil ik eerst wat achtergrondinformatie geven over de Stichting PAN.

### Geschiedenis van PAN

In 1961 organiseerde de Leidse Studentenvereniging koor en orkest "Collegium Musicum" ter gelegenheid van zijn 25-jarig bestaan een concours voor studentenmuziekgezelschappen. Dit treffen viel in de smaak, en in 1963 organiseerde Utrecht ook een dergelijk concours. Sindsdien werd het concours jaarlijks herhaald. In de loop van de tijd werden de onderdelen orgel en piano toegevoegd. In 1965 werd het geheel ondergebracht in een Stichting, die gevestigd was te Gouda.

### De doelstelling van de Stichting PAN

De Stichting heeft tot doel het bevorderen van de muziekbeoefening onder de Nederlandse studenten. Dit wordt nagestreefd o.a. door het organiseren van concoursen en het behartigen van de belangen van de studentenmuziekgezelschappen die zich bij de Stichting aansluiten.

### Het PAN-festival

Jaarlijks wordt steeds in een andere stad het PAN-festival georganiseerd. Oorspronkelijk had het festival een concoursopzet.

Bij het PAN-festival in Delft in 1973 werd voor het eerst de concoursopzet, met uitzondering van het onderdeel orgel, verlaten.

De nieuwe festivalvorm bestaat voor de onderdelen piano, kamermuziek en orgel hierin, dat iedere deelnemer of ensemble gedurende 3 dagen o.l.v. beroepsmensen op het betrokken gebied werkt aan de muzikale interpretatie en artistieke afwerking van een van te voren ingestudeerd muziekwerk.

Het Grote PAN-festival is primair bedoeld voor universtietiskoren en -orkesten. De deelnemers kunnen 's morgens en 's middags lezingen bijwonen en aan "workshops" meedoen. Tenslotte kan men nog repeteren. Aan het einde van de dag vinden in verschillende zalen uitvoeringen van de diverse koren en orkesten plaats.

De oorspronkelijke gedachte dat de activiteiten alleen maar bedoeld zouden zijn voor w.o.-instellingen heeft men nu verlaten. Medewerkers van w.o.-instellingen en studenten en medewerkers van h.b.o.-instellingen kunnen in principe ook meedoen.

Kleine PAN is bedoeld voor medewerkers en studenten die belangstelling hebben voor de onderdelen piano, orgel, ensembles, stemvorming, renaissance-dansen, authenticiteit, jazz en moderne muziek. Bovendien wordt er een PAN-koor opgericht.

### Kosten

De kosten voor het Kleine PAN-festival bedragen f 25,- \*. Dit is exclusief logeerkosten, eten en vertier gedurende deze drie dagen.

\* Dit geld kan overgemaakt worden op bankrekeningnummer 82.0069.868 (Bondsspaarbank St. Pancratius te Heerlen) t.n.v. het RULg-koor. Voor postgirohouders: het giro nr. van de bank is: 1049670. Leden van het Universiteitskoor hoeven slechts f 22,50 te betalen voor het Kleine PAN-festival.

De kosten voor het Grote PAN-festival bedragen f 5,- per deelnemer. Wil men hieraan deelnemen, dan moet men echter lid zijn van het Universiteitskoor van de RULg.

Hebt u belangstelling, of wenst u nog verdere inlichtingen, dan kunt u ten allen tijde informatie krijgen bij: Jo Ploum, Franckstraat 55, Kerkrade, of bij een van de andere bestuursleden van het Universiteitskoor.

Namens het koorbestuur,

Jo Ploum.

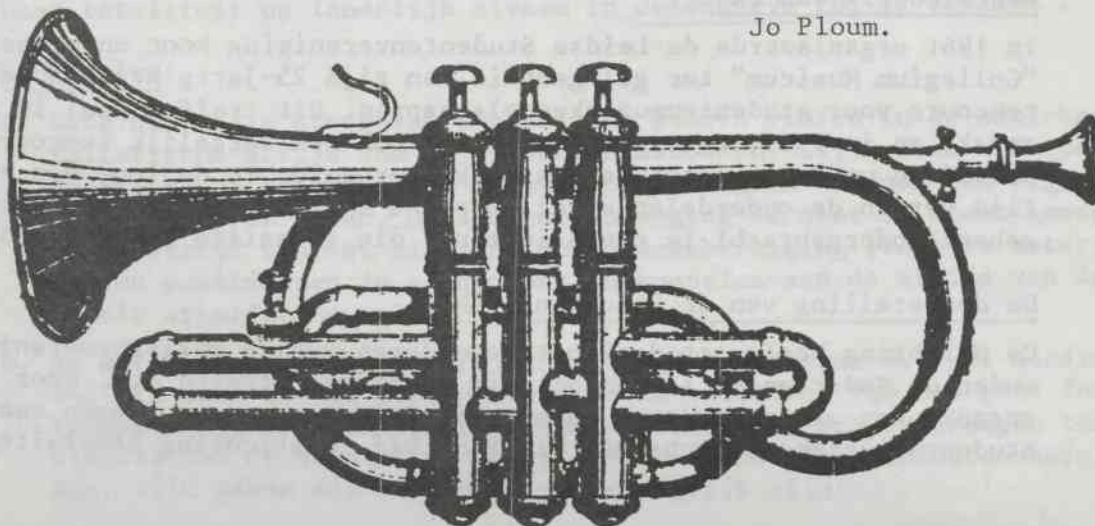



NESKO (Stichting Nederlands Studenten Kamerorkest)

#### AUDITIE

Het Nederlands Studenten Kamerorkest wordt ieder jaar samengesteld uit een veertigtal studenten, onder meer met het doel deze gelegenheid te bieden ervaring op te doen met musiceren in orkestverband. In 1978 zal het orkest, na een tien-daagse repetitieperiode in Hattem van 31 maart tot 8 april, op tournee gaan. Onder de steden, die dan worden aangedaan, bevinden zich Amsterdam, Den Haag en Utrecht.

Het orkest zal spelen onder leiding van Gerard Oskamp, terwijl klarinettist Bas de Jong de solopartij voor zijn rekening neemt.

Studenten die zich interesseren voor deelname worden uitgenodigd om aan de audities deel te nemen. (Onder studenten zijn ook H.B.O.-ers begrepen) De audities zijn vastgesteld als volgt:

- in Amsterdam op dinsdag 29 november a.s., van 20 - 22 uur in "Crea", Herengracht 88;
- in Utrecht op vrijdag 2 december a.s., van 20 - 22 uur in het Cantoraat, Oudegracht 114;
- in Groningen op donderdag 1 december a.s., van 20 - 22 uur in het Instituut voor Muziekwetenschappen, Oude Boteringestraat 52.

Reiskosten voor zover die meer bedragen dan f 15,- worden vergoed. Begeleiders mag u meenemen; als u denkt begeleiding nodig te hebben, maar daar niet zelf voor kunt zorgen, neem dan even contact op.

Nadere inlichtingen bij:

- Anika Burggraaff, Maasstraat 150-IV, Amsterdam. Tel. 446026.
- Emie Geers, Paterswoldseweg 128A, Groningen. Tel. 255054.

Het NESKO zoekt bovendien nog twee BESTUURSLEDEN, die bereid zijn zich samen met vijf mede-bestuursleden in te zetten voor een goed verloop van het tournee in maart/april 1978. De functies die nog openstaan zijn die van voorzitter en van sekretaris-intern.

De in het kader van de NESKO gemaakte onkosten worden vergoed.

Belangstellenden (ook degenen, die meer zouden voelen voor een andere functie in het bestuur) wordt gevraagd contact op te nemen met: Emie Geers, Paterswoldseweg 128A, Groningen. Tel. 255054.

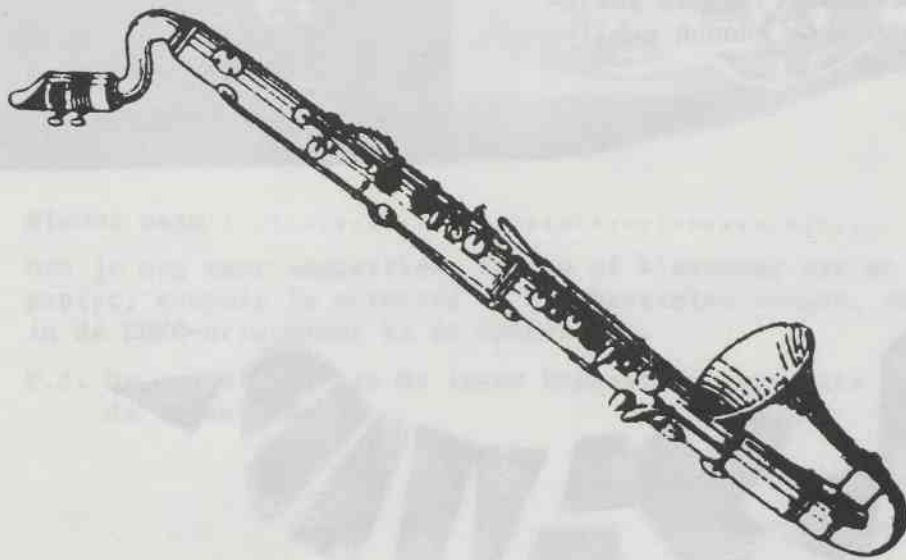

# KOKO • DRUTS

Opus 1: Op de melodie van Neerlands Hoop's "Jan Lul"

Degenen die denken dat hier een komisch stukje volgt, moet ik bitter teleurstellen.

Het gaat namelijk over een bijzonder ernstige zaak, te weten de toekomst van KOKO. Want als goede hulpverlener is het mij natuurlijk allang opgevallen dat veel studenten gebukt gaan onder een verregaande onzekerheid over de toekomst.

Het KOKO-bestuur heeft niet stilgezeten: er is een programma opgezet van lezingen en excursies, waaronder het boerderijweekend dat zeker in het voorjaar georganiseerd zal worden. Om dit programma te verwezenlijken, is geld nodig en we wachten dan ook met kloppend hart op de subsidie van de Universiteit. Het komt jullie misschien wat vaag voor dat ik de hele tijd over een programma schrijf zonder dit programma wat toe te lichten, maar het heeft m.i. pas zin een agenda van "geplande" activiteiten te geven als deze ook financieel uitvoerbaar zijn. En met jullie hoop ik dan ook in de volgende Maffius een dergelijke agenda te kunnen publiceren.

Bijgevoegd vinden jullie een enquête, en we verzoeken jullie dringend deze, voor de verandering, eens in te vullen, zodat wij eventueel ons beleid kunnen richten op de behoeften van de leden.

Zoals jullie waarschijnlijk al weten is er naast het koor nog een schaakclub (kontaktpersoon: Leo Schouten), en een fotoklub (kontaktpersoon: Kees van den Bosch) opgericht en, nogmaals, als er behoefte is aan meer activiteiten, vul dit dan in of neem contact op met iemand van het KOKO-bestuur.

Tot slot: voor dit jaar (to raise the intellectual level or so?) staat er nog een "topper" op de agenda: op 14 december a.s. houdt Dr. Mendes de Leon een korte lezing over abortus waarna discussie met bovengenoemde spreker mogelijk is.

In de hoop jullie allen 14 december te zien, sluit ik met een spreuk van Börne: de enige manier van bedriegen die soms nog succes heeft is .... openhartig zijn.

Maarten van Eerd.



# beste

studenten en medewerkers,

Zoals beloofd op de algemene ledenvergadering zouden wij onder studenten en medewerkers de behoefte aan activiteiten peilen. Omdat wij als bestuur graag inspelen op jullie wensen, verzoeken wij jullie vriendelijk onderstaande vragen in te vullen en het formulier in te leveren op de KOKO-kamer vóór het begin van de kerstvakantie.

Op het moment is er een koor, een fotoklub en een schaakclub. Bovendien worden de volgende activiteiten georganiseerd: een boerderij- en een zeilweekend en diverse lezingen, optredens en tentoonstellingen.

Vragen:

- 1) Welke activiteit zou je er nog bij willen hebben ?
- 2) Heb je nog ideeën voor lezingen, exkursies, optredens of tentoonstellingen ?
- 3) Zou je zelf graag het een en ander meeorganiseren ?  
Zo ja, naam .....
- 4) Heb je behoefte aan een vaste KOKO-avond ?

Dan is er nog het volgende. Het huidige bestuur vindt de naam KOKO niet zo geweldig. Zelf is zij al aan het zoeken geweest naar een alternatief in de volgende hoek: - een tikje maastrichts  
- niet facultair maar universitair (geen medische term).

Voor degene die een naam instuurt die door ons gekozen zou worden, staan drie goede flessen wijn klaar !!

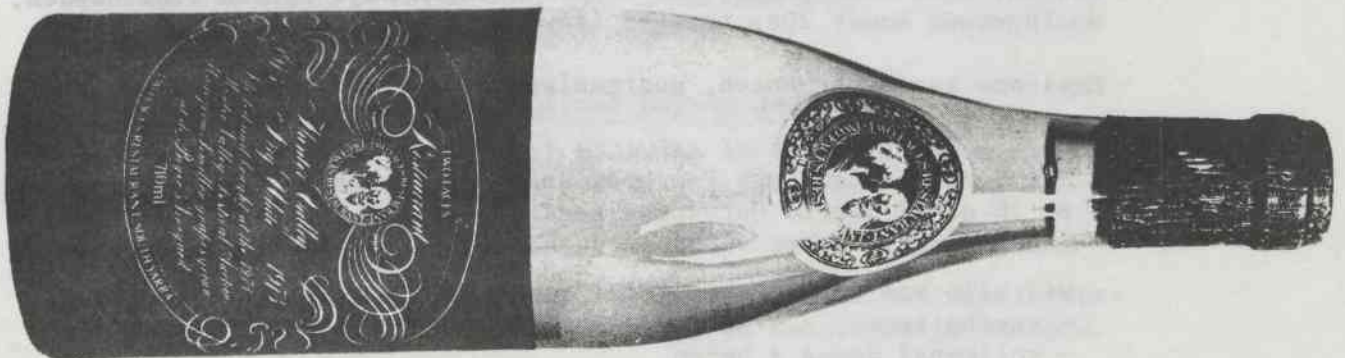

Nieuwe naam : .....

Heb je nog meer suggesties, wensen of klachten, zet ze dan s.v.p. op papier, evenals je antwoord op bovengestelde vragen, en deponeer dat in de KOKO-brievenbus in de KOKO-kamer.

P.S. De opstelling van de leden bepaalt in hoge mate de activiteit van de vereniging.

Namens het bestuur,

Peter Paardekooper

# sport



## Badminton-tournooi Kerstvakantie

Er zal een badminton-tournooi voor dames en heren worden gehouden tijdens de onderwijsonderbreking.

Gespeeld zal er worden op de woensdagen 21 en 28 december van 18.30 - 21.30 uur en op de donderdagen 22 en 29 december van 17.45 - 19.30 uur.

In principe zal er alleen enkelspel gespeeld worden, maar als er tijd over is ook dubbelspel.

Inschrijvingen vóór 15 december (alleen voor studenten en medewerk(st)ers).

Inschrijfgeld: f 2,50 per onderdeel.

Gespeeld wordt er volgens een poule-systeem. De poule-winnaars spelen volgens afvalstelsel.

Klasse-indeling: A - competitie spelers

B - recreatie spelers

C - beginners

## Programma lichamelijke vorming en sport

Inlichtingen over onderstaande mededelingen bij: Gerard v.d. Heyden, Hoofgebouw kamer 206, toestel 114.

Deelname aan evenementen, georganiseerd door de N.S.S.S.

### - E.S.T.D.

Dit Eerstejaars Sport Toernooi Drienerlo wordt in 1978 gehouden op 16 en 17 maart. Ontvangst reeds op woensdagavond 15 maart. Inschrijfgeld (voor voeding/overnachting) + f 25,-.

Wij zijn van plan hieraan deel te nemen met o.a.

- voetbalteam
- volleybal dames + heren
- tafeltennis heren
- basketbal heren
- badminton dames + heren.

Tevens kan er bij voldoende belangstelling worden gespeeld:

- hockey
- schaken
- mini-waterpolo
- judo.

Eerstejaars genieten de voorkeur, maar ook ouderejaars kunnen inschrijven. Opgave via inschrijfformulier z.o.z.

# RULKE 78

## - Grote N.U.K.

Dit zijn de grote Nederlandse Universitaire Kampioenschappen. Deze worden in 1978 gehouden in Rotterdam in en om het Ahoy-komplex. Data: dinsdag 21 en woensdag 22 maart. Naar deze N.U.K. worden de sterkste universiteitsteams afgevaardigd. Inschrijfgeld: f 22,50.

Aan de volgende sporten kan worden deelgenomen:

- |                           |                |
|---------------------------|----------------|
| - badminton dames + heren | - schermen     |
| - basketbal               | - squash       |
| - bridge                  | - tafeltennis  |
| - dammen                  | - voetbal      |
| - hockey                  | - volleybal    |
| - judo                    | - zaalhandbal. |
| - schaken                 |                |

Opgave via inschrijfformulier z.o.z.

## - Batavieren-race

Dit jaar heeft voor het eerst een ploeg van de RULg deelgenomen aan deze lange afstand-loop van Nijmegen naar Enschede. Van de 108 teams werd "t RULKE" 41ste ! De ploeg bestaat uit 6 dames en 19 heren. Ieder loopt + 5 - 7 km.

In 1978 wordt de Batavierenrace gelopen op zaterdag 22 april. Start: 0.00 uur. Inschrijfgeld: f 12,50.

Ook dit jaar doen we weer mee. Willen degenen die mee willen lopen zich opgeven via het inschrijfformulier (z.o.z.). Er moet wel rekening mee gehouden worden dat we een paar keer met de ploeg trainen !! Maandag van 17.30 - 18.15 uur, Sportpark Jekerdal. N.B. Medewerkers kunnen zich ook opgeven !

## Nederlandse Universitaire Kampioenschappen Judo

Deze worden op zaterdag 4 maart gehouden in Tilburg. Belangstellenden kunnen zich opgeven bij Gerard v.d. Heyden.

## Volleybal

Ons damesstudenten-volleybalteam heeft tijdens het volleybal-tournooi, georganiseerd door de Hotelschool, de eerste prijs behaald. Proficiat !

## Honkbal/Softbal

Belangstellenden voor deze sport kunnen informatie krijgen bij de sportleider. In Maastricht bestaat de Honk- en Softbal Club Maastricht, die graag studenten wil opnemen.

## Roeien

Dit is een tak van sport die in Maastricht nog maar niet van de grond wil komen. Om nu eens te zien of er binnen de universitaire gemeenschap genoeg belangstelling bestaat, wordt iedereen die interesse heeft, vroeger geroeid of gecoached heeft, verzocht zich op te geven bij Gerard v.d. Heyden. E.e.a. geheel vrijblijvend !!



Medische Keuring

Degenen die deelnemen aan de konditietrainingen wordt aangeraden advies in te winnen bij de huisarts of zij zonder gevaar hieraan kunnen meedoen. Ook kan men een Medische Sportkeuring aanvragen bij het Bureau Medische Sportkeuring, Carl. Smulderssingel 32, Maastricht, tel. 32383 of een zeer uitgebreide keuring bij het Sportmedisch Adviescentrum in Sittard, tel. 04490-15117.

Tennis 1978

Willen we in 1978 weer gebruik maken van de tennisbanen van Vijverdal, dan moeten deze banen in december al worden gereserveerd. Studenten en medewerkers die in 1978 willen tennissen, moeten zich opgeven bij Gerard v.d. Heyden.

## Enige informatie:

- in principe kunnen we op maandag-, dinsdag- en vrijdagavond tennissen van + 17.00-20.00 uur (21.00 uur in de zomer)
- seizoen is van april tot oktober: + 22 weken
- huurprijs per baan per uur: + f 7,-
- men dient een baan voor het gehele seizoen te huren (f 150,- per baan)
- wie het eerst inschrijft, heeft de eerste keus
- het niet kunnen gebruiken van de baan i.v.m. weersomstandigheden/duisternis geeft geen recht op restitutie van gelden
- na 1 januari zal er niet meer bemiddeld worden om een baan te reserveren.

Programma Lichamelijke Vorming en Sport Periode 19/12 - 31/12

Maandag 19/12	17.30	Konditietraining + Voetbal	Jekerdal
Dinsdag 20/12+27/12	17.30	Zaalvoetbal	Geusselt
	20.00	Zwemmen	Dousberg
Woensdag 21/12+28/12	17.45-18.30	Konditietraining	Vijverdal
	18.30-21.30	Badmintontournooi	Vijverdal
Donderdag 23/12+29/12	17.45-19.30	Badmintontournooi	Vijverdal

M.i.v. 2/1/1978 weer het normale programma.

INSCHRIJFFORMULIER

Inschrijfformulier E.S.T.D. 16/17 maart 1978

Ondergetekende ..... schrijft zich in voor dit toernooi.

Ik wil meedoen aan ..... (tak v. sport) en/of .....

Het inschrijfgeld zal door mij worden voldaan vóór 1 maart 1978. Een voorschot van f 10,- wordt bij deze inschrijving voldaan.

Sluiting inschrijving 12 december 1977

.....  
Handtekening





Inschrijfformulier Grote N.U.K. 21/22 maart 1978

Ondergetekende ..... schrijft zich in  
voor deelname aan de grote N.U.K. 1978.  
Tak van sport .....

Het inschrijfgeld ad. f 22,50 zal door mij worden voldaan vóór 1  
maart 1978. Een voorschot van f 10,- wordt bij deze inschrijving  
voldaan.

Sluiting inschrijving 12 december 1977

.....  
Handtekening



Inschrijfformulier Batavierenrace 22 april 1978

Ondergetekende ..... wil graag als  
Batavier(e) deel uitmaken van de ploeg van de Rijksuniversiteit  
Limburg. De door mij te lopen afstand mag licht/middel/zwaar zijn.  
In het belang van de ploeg zal ik tevens een paar keer trainen.

Het inschrijfgeld ad. f 12,50 wordt door mij voldaan vóór 1 april  
1978. Een voorschot van f 5,- wordt bij deze inschrijving voldaan.

Sluiting inschrijving 1 januari 1978.

.....  
Handtekening



Inschrijfformulier badminton-tournooi kerstvakantie

Ondergetekende ..... schrijft zich in  
voor het badminton-tournooi:

dames/heren enkelspel

Klasse: A / B / C \*

dames/heren dubbelspel

Bij het doorgaan van het dubbelspel is mijn partner .....

Het inschrijfgeld ad. f 2,50 per onderdeel wordt door mij voldaan.

Sluiting inschrijving 15 december 1977.

\* doorhalen wat niet van toepassing is.

.....  
Handtekening

FORMULIER TOEZENDEN AAN : G.J. v.d. Heyden, Hoofdgebouw k. 206.

wat zijn uw hobby's?

ik hou van sportauto's,  
lekker eten in gerenommeerde  
restaurants, tennis, antiek  
verzamelen, vlieggreizen, paard-  
rijden, riant wonen, exotische  
vakanties, voortreffelijke  
wijnen, maatschappelijke  
status.....

ja, ja.....  
zo, zo.....  
had u zelf al eens  
in de richting van een  
medicijnenstudie  
gedacht?

